

KNIHOVNY BENEDIKTINSKÝCH KLÁŠTERŮ BROUMOV A RAJHRAD

Projekt DG16P02R047:
BRÁNA MOUDROSTI OTEVŘENÁ.
Barokní kulturní dědictví klášterů Broumov a Rajhrad:
ochrana, restaurování, prezentace.

Program na podporu aplikovaného výzkumu a experimentálního vývoje
národní a kulturní identity na léta 2016 až 2022

Cíle projektu:

- studium různých aspektů historie obou knihoven
- podrobné poznání skladby knižních fondů
- vytvoření databáze typografických prvků
- výzkum provenience fondů
- se zaměřením na evropské sítě transferu znalostí
- restaurování nejvzácnějších a nejohroženějších knih
- průzkum a sledování stavu klimatu a jeho vlivu
na prostory a vybavení knihoven i uložení knihovnických fondů
- zpracování metodiky uložení a péče o knižní fondy v klášterních knihovnách.



Zúčastněné subjekty



Partneři projektu



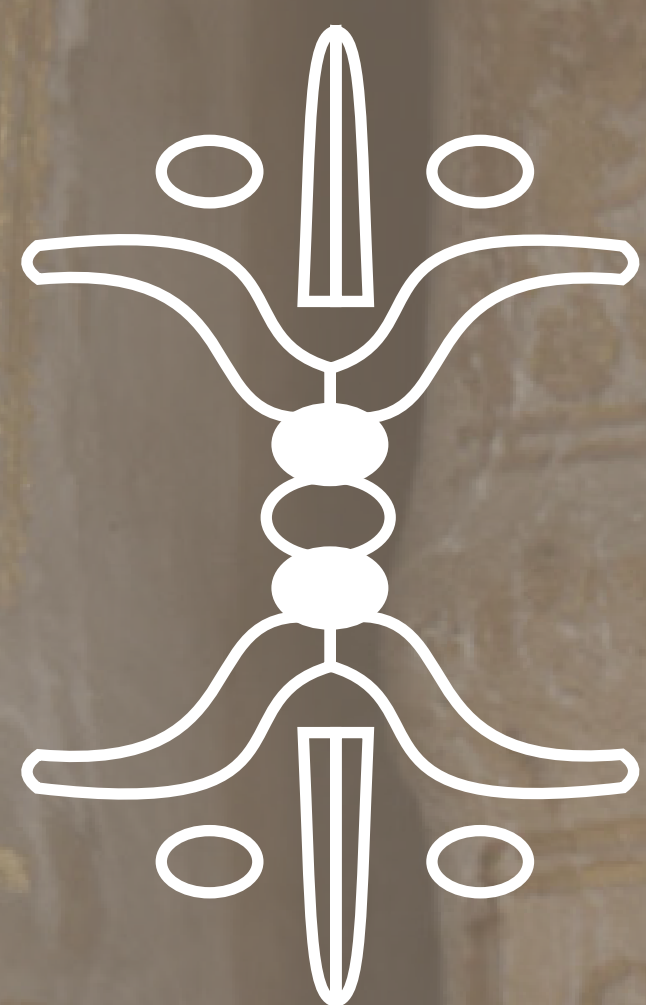

ŘÁD BENEDIKTINŮ



Řád svatého Benedikta (Ordo Sancti Benedicti, OSB) je nejstarší existující mnišský řád západního křesťanství. Podle legendy sepsané papežem Řehořem I. Velikým (asi 540–604, 64. papež katolické církve v letech 590–604) ho založil kolem roku 529 mnich Benedikt z Nursie na Montecassinu ve střední Itálii. Řídí se Řeholí svatého Benedikta (Regula Benedicti), kterou údajně sepsal zakladatel řádu na počátku 6. století a která se postupně rozšířila po celé Evropě.

Heslem řádu je „Ora et labora“ (Modli se a pracuj) a smyslem a cílem modlitby i práce je „Aby byl ve všem oslavován Bůh“ („Ut in omnibus glorificetur Deus“). Oficiálním znakem benediktinské konfederace je na modrém štítě na zlatém trojvrší zlatý patriarší (dvojramenný) kříž se zlatým heslem PAX pod rameny kříže. Jako řádový znak bývá někdy chápán Kříž svatého otce Benedikta (Cruz Sancti Patris Benedicti).

Vztah benediktinů ke knihám upravuje nejen jejich řádová devíza „Ora et labora“, ale také řehole sv. Benedikta, která stanovuje povinnost číst a studovat, především Bibli. Od biblických a obecně teologických studií se benediktinský zájem postupně posunul i k dalším vědním uměním. Pro zajištění studijních materiálů pro tyto potřeby byly záhy zakládány klášterní knihovny, které zpočátku shromažďovaly rukopisné svazky.

Vedle soustředování studijní literatury se benediktini velmi aktivně podíleli i na vzniku a rozšiřování knih. Ty byly v kláštorech nejprve opisovány v písařských dílnách (tzv. skriptoriích), v mladší době spolupracovaly kláštery s tiskárnami, podporovaly jejich vznik, nebo je samy zakládaly. Mnozí řeholníci se stali odborníky v oborech teologie, práva, historie, historiografie a dalších. V kláštorech fungovaly řádové školy, které se často přeměnily v univerzity, z nichž některé fungují dodnes.

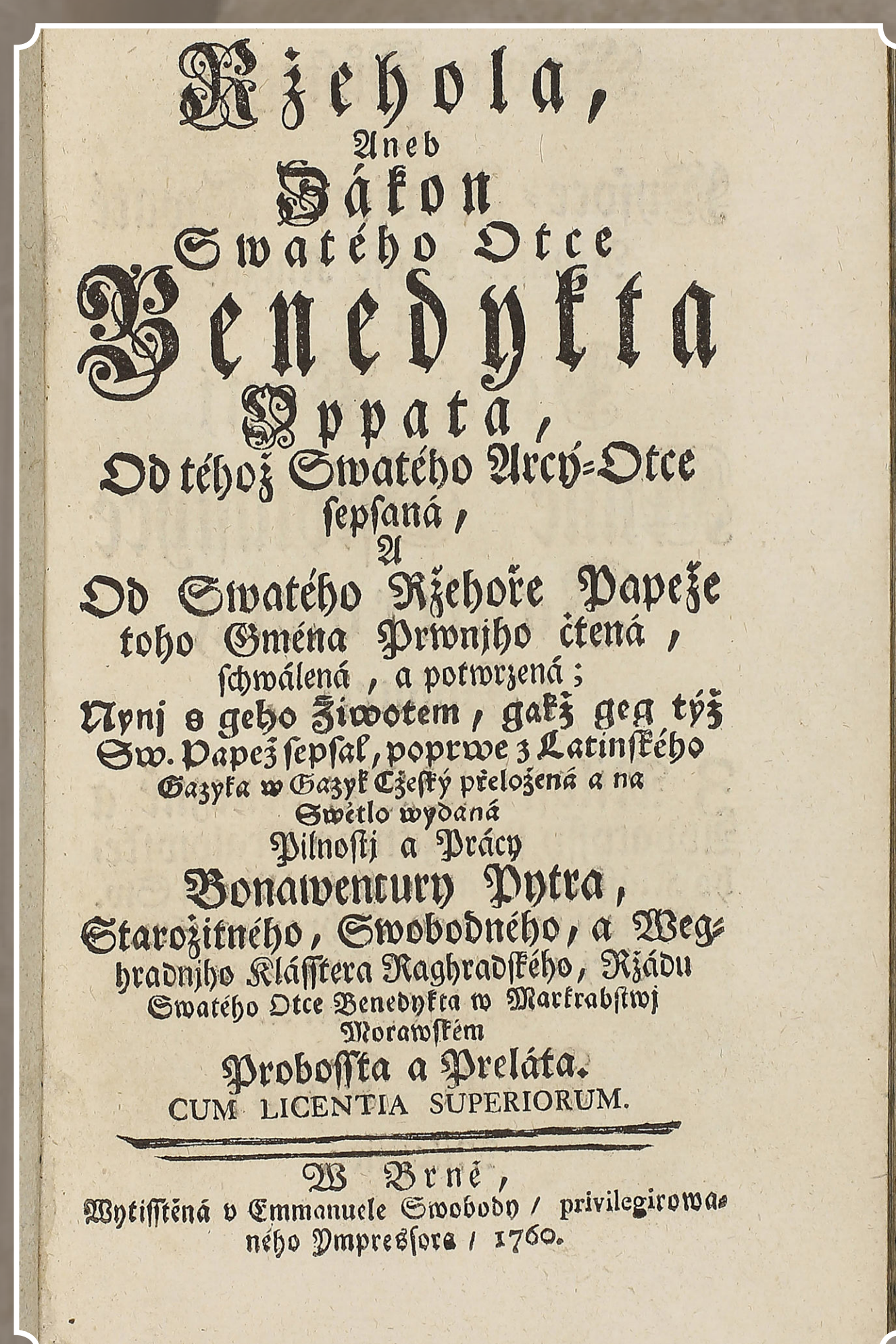

Titulní list nejstaršího českého překladu řehole sv. Benedikta z Nursie do češtiny pořízeného rajhradským proboštem Bonaventurou Pitrm (1708–1764).



Karel Josef Hienrie: Sv. Benedikt z Nursie a sv. Scholastika, sestra sv. Benedikta, nad portálem kostela sv. Vojtěcha v kláštře v Broumově.



Pohled do písařské dílny (skriptoria) benediktinského kláštera v Echternachu.

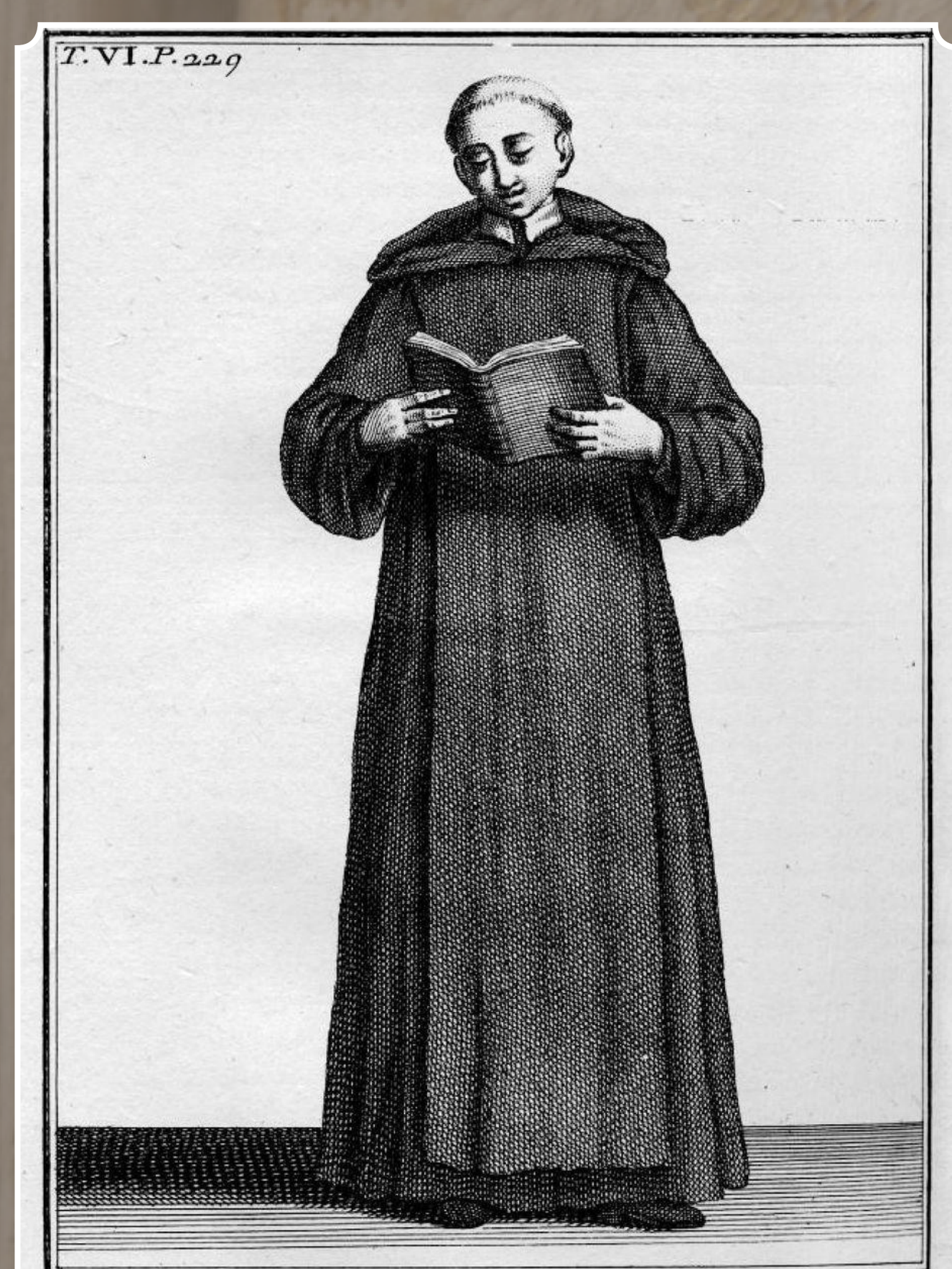

Benedictin du mont Cassin en habit ordinaire dans la maison

Řeholní oděv benediktinů (hábit, lat. habitus) se skládá z černé tuniky přepásané řemenem a ze skapulíře oblékaného přes přepásanou tuniku (dlouhý pruh látky s prostřihem pro hlavu a s přišitou kapucí). Při liturgiích bývají tunika a skapulíř doplněny dlouhým černým pláštěm (a noviců a mnišů s časnými sliby), svrchním liturgickým oděvem mnišů se sliby věčnými je tzv. kukula (skládaný černý talar stejně delký jako tunika a skapulíř).



Znak benediktinské konfederace.

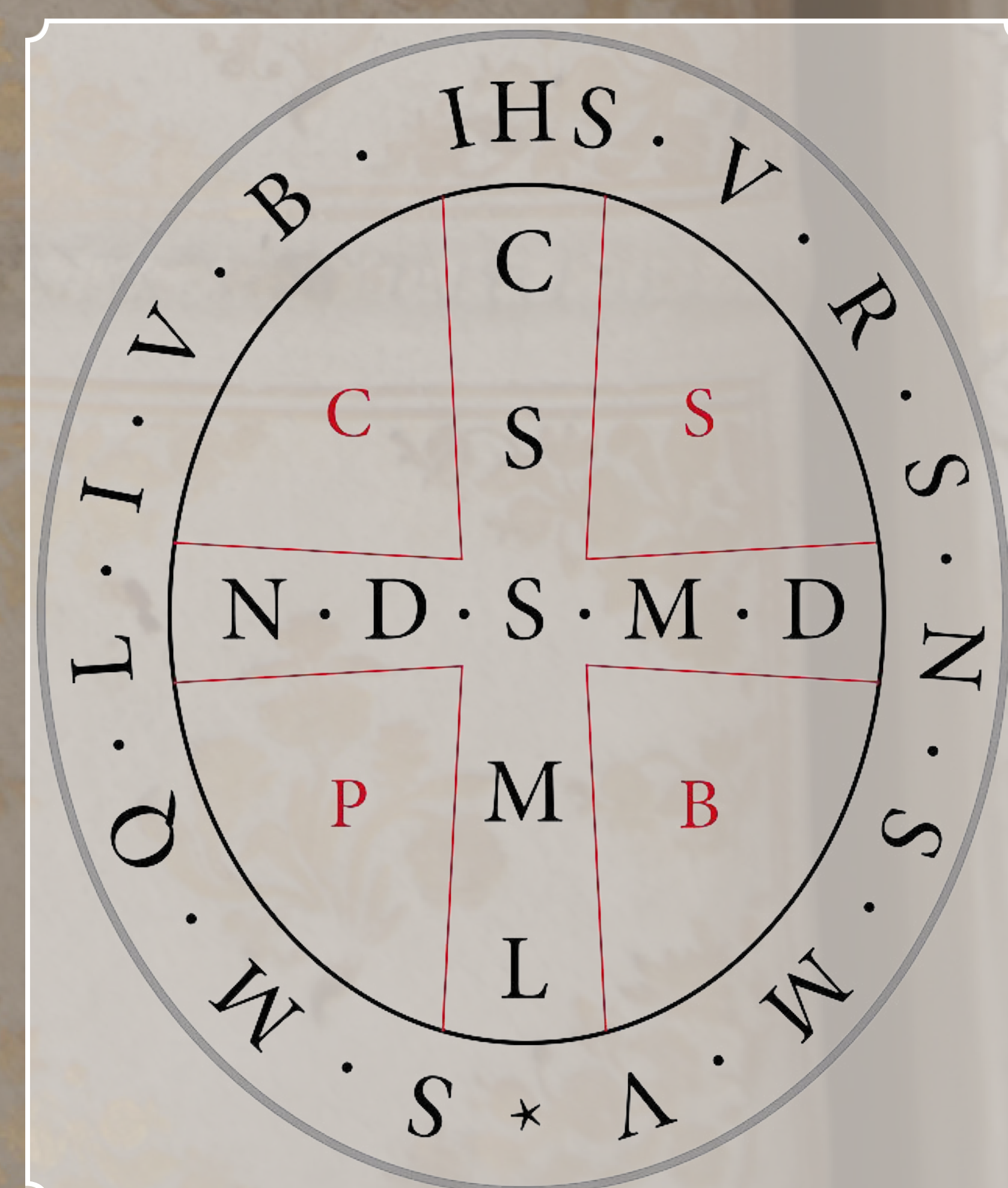

Kříž svatého otce Benedikta
Mezi rameny kříže vepsaného do oválu nebo kruhu jsou písmena CSPB: Cruz Sancti Patris Benedicti (Kříž svatého otce Benedikta). Na svíletem bievnu kříže jsou písmena C S S M L: Cruz Sancta Sit Mihi Lux (Svatý kříž mi buď světlem), na přičném bievnu N D S M D: Non Draco Sit Mihi Dux (Drak, resp. ďábel, at mi není vůdcem). Na mezikříží kolem kříže jsou písmena V R S N S M V S M Q L I V B: Vade Retro Satana Numquam Stude Mihi Vana Sunt Mala Quae Libas Ipse Venena Bibas (Odstup dále Satane a nikdy mi nerad. Marne je zlo, které nabízíš, ten jeď si vypij sám).

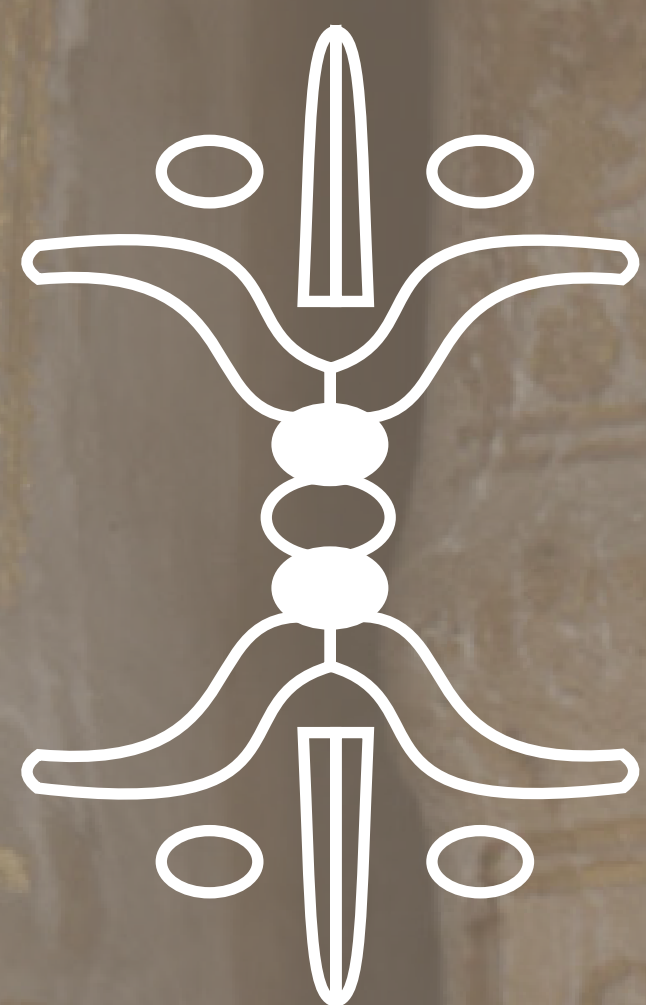

BENEDIKTINI V ČECHÁCH A NA MORAVĚ



Nejstarším benediktinským klášteřem u nás je ženský klášter sv. Jiří na Pražském hradě, založený kněžnou Mladou v roce 976.

První mužský klášter byl založen sv. Vojtěchem roku 993 na Břevnově. Těsně před koncem 10. století založil kníže Boleslav II. klášter sv. Jana Křtitele na Ostrově.

V 11. století se benediktinští mniši doslova rozešli po naší zemi, byly založeny kláštery Svatý Jan pod Skalou jako probošpství kláštera Ostrov, Hradiště u Olomouce (posléze proměněno na premonstrátský klášter), Opatovice nad Labem a již v polovině století moravský Rajhrad. Ve 12. a 13. století vzniklo dalších 11 nových benediktinských řádových domů, mezi nimi i Police nad Metují a Broumov. Jako poslední benediktinský klášter v českých zemích před polovinou 14. století bylo Karlem IV. v roce 1347 založeno opatství v Emauzích.

Rajhrad byl původně samostatným klášteřem založeným podle tradice v roce 1045 či 1048 jako centrum duchovní správy na jižní Moravě, krátce před polovinou 11. století připojené k českému přemyslovskému

státu knížetem Břetislavem. Válečné události 13. století však způsobily, že Rajhrad ztratil svou samostatnost a před koncem tohoto století se stal na Břevnovu závislým probošpstvím. Samostatným opatstvím se stal opět v roce 1813.

Od 11. století kolonizovali břevnovští mniši i severovýchodní výběžek Čech, nejprve Policko a posléze i Broumovsko. Na těchto územích, která později získali od přemyslovských panovníků do svého držení, založili kláštery v Polici (jako probošpství prvně doloženo v roce 1260) a v Broumově (probošpství písemně doloženo k roku 1296). Zatímco polický klášter zanikl za josefínských reforem v 80. letech 18. století, Broumov se po husitském vypálení Břevnova v roce 1420 stal sídlem společného břevnovsko-broumovského opatství. To bylo z politických důvodů v roce 1939 rozděleno na dva samostatné subjekty.

Na začátku 50. let byly břevnovský a rajhradský klášter rozprášeny komunistickou mocí. Nová kapitola v dějinách řádu v Čechách a na Moravě se píše opět od roku 1989.

10. století

sv. Jiří na Pražském hradě

založeno 976 (ženský klášter)

Božího Milosrdenství při kostele Svateho Ducha na Starém Městě pražském

založeno 1346 (ženský klášter)

Břevnov

založeno 992-993

Police nad Metují

doloženo 1260

Broumov

doloženo 1296

Rajhrad

původně opatství, patrně od konce 13. století břevnovské probošpství

Kostelec nad Vltavou

doloženo 1352

Plzeň IV - Doubravka

založeno ve 12. stol. /?/

Davle - Ostrov

založeno 999/1000, zaniklo za husitství

Kobylín-Těšín

doloženo od 50. let 14. století /?/, zničeno 1421

Nicov

doloženo 1310 jako pátá cella kláštera Ostrov, opuštěno za husitství

Slaný

ve 12. /?/ stol. založeno probošpstvím, 1419 vyhnán poslední probošt,

Svatý Jan pod Skalou

založeno kolem 1310 /?/,

Kublov-Velíz

1422 zničeno za husitství, obnoveno koncem 15. stol.

Větrný-Záton

založeno v 2. pol. 11. století /?/, zaniklo 1421

před 1310 založena „cella“,

1491 spojen s klášteřem emeritů v Přední Výtoni

před 1310 založena „cella“,

1491 spojen s klášteřem emeritů v Přední Výtoni

1491 spojen s klášteřem emeritů v Přední Výtoni

1491 spojen s klášteřem emeritů v Přední Výtoni

1491 spojen s klášteřem emeritů v Přední Výtoni

1491 spojen s klášteřem emeritů v Přední Výtoni

1491 spojen s klášteřem emeritů v Přední Výtoni

1491 spojen s klášteřem emeritů v Přední Výtoni

1491 spojen s klášteřem emeritů v Přední Výtoni

1491 spojen s klášteřem emeritů v Přední Výtoni

1491 spojen s klášteřem emeritů v Přední Výtoni

1491 spojen s klášteřem emeritů v Přední Výtoni

1491 spojen s klášteřem emeritů v Přední Výtoni

1491 spojen s klášteřem emeritů v Přední Výtoni

1491 spojen s klášteřem emeritů v Přední Výtoni

1491 spojen s klášteřem emeritů v Přední Výtoni

1491 spojen s klášteřem emeritů v Přední Výtoni

1491 spojen s klášteřem emeritů v Přední Výtoni

1491 spojen s klášteřem emeritů v Přední Výtoni

1491 spojen s klášteřem emeritů v Přední Výtoni

1491 spojen s klášteřem emeritů v Přední Výtoni

1491 spojen s klášteřem emeritů v Přední Výtoni

1491 spojen s klášteřem emeritů v Přední Výtoni

1491 spojen s klášteřem emeritů v Přední Výtoni

1491 spojen s klášteřem emeritů v Přední Výtoni

1491 spojen s klášteřem emeritů v Přední Výtoni

1491 spojen s klášteřem emeritů v Přední Výtoni

1491 spojen s klášteřem emeritů v Přední Výtoni

1491 spojen s klášteřem emeritů v Přední Výtoni

1491 spojen s klášteřem emeritů v Přední Výtoni

1491 spojen s klášteřem emeritů v Přední Výtoni

1491 spojen s klášteřem emeritů v Přední Výtoni

1491 spojen s klášteřem emeritů v Přední Výtoni

1491 spojen s klášteřem emeritů v Přední Výtoni

1491 spojen s klášteřem emeritů v Přední Výtoni

1491 spojen s klášteřem emeritů v Přední Výtoni

1491 spojen s klášteřem emeritů v Přední Výtoni

1491 spojen s klášteřem emeritů v Přední Výtoni

1491 spojen s klášteřem emeritů v Přední Výtoni

1491 spojen s klášteřem emeritů v Přední Výtoni

1491 spojen s klášteřem emeritů v Přední Výtoni

1491 spojen s klášteřem emeritů v Přední Výtoni

1491 spojen s klášteřem emeritů v Přední Výtoni

1491 spojen s klášteřem emeritů v Přední Výtoni

1491 spojen s klášteřem emeritů v Přední Výtoni

1491 spojen s klášteřem emeritů v Přední Výtoni

1491 spojen s klášteřem emeritů v Přední Výtoni

1491 spojen s klášteřem emeritů v Přední Výtoni

1491 spojen s klášteřem emeritů v Přední Výtoni

1491 spojen s klášteřem emeritů v Přední Výtoni

1491 spojen s klášteřem emeritů v Přední Výtoni

1491 spojen s klášteřem emeritů v Přední Výtoni

1491 spojen s klášteřem emeritů v Přední Výtoni

1491 spojen s klášteřem emeritů v Přední Výtoni

1491 spojen s klášteřem emeritů v Přední Výtoni

1491 spojen s klášteřem emeritů v Přední Výtoni

1491 spojen s klášteřem emeritů v Přední Výtoni

1491 spojen s klášteřem emeritů v Přední Výtoni

1491 spojen s klášteřem emeritů v Přední Výtoni

1491 spojen s klášteřem emeritů v Přední Výtoni

1491 spojen s klášteřem emeritů v Přední Výtoni

1491 spojen s klášteřem emeritů v Přední Výtoni

1491 spojen s klášteřem emeritů v Přední Výtoni

1491 spojen s klášteřem emeritů v Přední Výtoni

1491 spojen s klášteřem emeritů v Přední Výtoni

1491 spojen s klášteřem emeritů v Přední Výtoni

1491 spojen s klášteřem emeritů v Přední Výtoni

1491 spojen s klášteřem emeritů v Přední Výtoni

1491 spojen s klášteřem emeritů v Přední Výtoni

1491 spojen s klášteřem emeritů v Přední Výtoni

1491 spojen s klášteřem emeritů v Přední Výtoni

1491 spojen s klášteřem emeritů v Přední Výtoni

1491 spojen s klášteřem emeritů v Přední Výtoni

1491 spojen s klášteřem emeritů v Přední Výtoni

1491 spojen s klášteřem emeritů v Přední Výtoni

1491 spojen s klášteřem emeritů v Přední Výtoni

1491 spojen s klášteřem emeritů v Přední Výtoni

1491 spojen s klášteřem emeritů v Přední Výtoni

1491 spojen s klášteřem emeritů v Přední Výtoni



legenda: ▲ opatství ● probošpství

12. století

Třebíč

založeno 1101 (3. klášter na Moravě)

Luh u Brna (Komárov)

založeno 1195

Měřín u Velkého Meziříčí

založeno ve 2. pol. 13. stol., před r. 1298

Březová (Opava)

založeno 1296

Kladruhy u Stribra

založeno 1115,

Město Touškov

1288, zničeno za husitství

Pasečnice

založeno před 1370 /?/, zaniklo kolem 1420

Preštica

cca 1245 zřízena cella, později navázalo probošpství

Rozvadov-Svatá Kateřina

založeno po 1306, zaniklo za husitství

Postoloprty

založeno /?/ před 1119-1121, zničen 1420

Klášteřec nad Ohří

1277 uváděno jako cella, zaniklo v 70. letech 14. stol., náhradou

Slavětín

vzniká klášter Stráž nad Ohří-Boč

Břevnov

doloženo před pol. 14. stol., zaniká koncem 20. let 15. stol.

Stráž nad Ohří-Boč

založeno /?/, 1407 uváděno jako probošpství

Zátec

probošpství vzniklo náhradou za Klášteřec n. Ohří po 1277

Olšany-Klášteřec

založeno po 1356, 1420 zaniká

Vilémov u Čáslavi

první zmínka 1349, zaniklo za husitství

Klášteřec nad Jizerou

doloženo /?/ 1119, zaniklo 1421

Chrast-Podlažice

založeno v pol. 12. stol. /1145 ?/, 1177 předáno cisterciákům

Svádnice-Praňov

založeno před 1160, zaniklo na jaře 1421

Teplice

založeno 1361-1366, zničeno za husitství

13. století

Orlová

ve 20. letech 13. stol., osazeno benediktiny z Týnce u Krakova,

13. století

Orlová

jako samostatné opatství založeno po r. 1268

14. století

Pustiměř

založeno 1340 (jediný ženský klášter na Moravě)

Emauz (klášter Na Slovanech)

založeno 1347

u sv. Ambrože na Starém Městě pražském

založeno 1354



○ Klášter svatého Jiří na Pražském hradě, nejstarší ženský benediktinský klášter u nás, (vše klášterního kostela ze 12. století)



○ Klášter Svatého Jana Křtitele na Ostrově u Davle - novodobá rekonstrukce. (Archiv Regionálního muzea v Jilově u Prahy)



○ Krypta románské baziliky z 11. století v břevnovském klášteři.

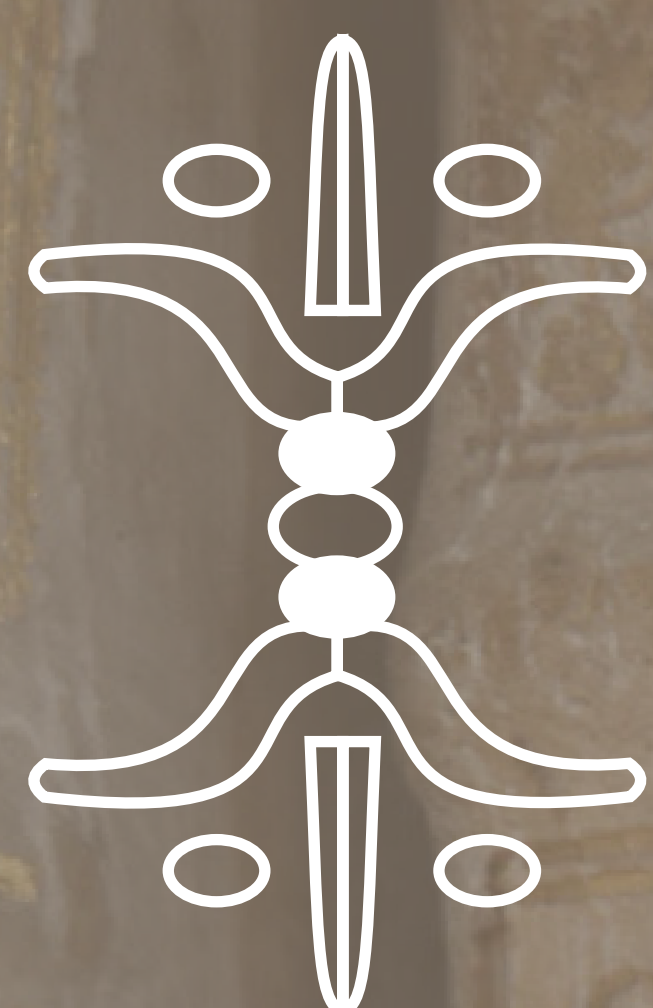

ZÁKLADNÍ DATA HISTORIE KLÁŠTERŮ



Rajhrad

Broumov

pol. 11. stol.
založení kláštera knížetem Břetislavem I. kladou do let 1045
a 1048 dvě falešné listiny z přelomu 13. a 14. století

1255
olomoucký biskup Bruno ze Schauenburka přiznává
břevnovským opatům právo výběru desátků v Rajhradě,
dosazování a odvolávání plebánů rajhradského kostela

1391
potvrzení podřízenosti probošství v Rajhradě, Polici nad
Metují a Broumově břevnovskému klášteru
papežem Bonifácem IX.

1420
příchod teologických odpůrců Husova učení Jana
z Holešova, Václava z Chvaletic a opatů Michala a Marka
z Břevnova do Rajhradu, knihovna se rozrůstá o značné
množství husitských i protihusitských spisů

1421
rajhradskou komunitu posiluje část bratří ze zničeného
kláštera ve Vilémově

závěr 17. století
podnikány kroky k osamostatnění rajhradského probošství
na břevnovském klášteře, pořizovány první plány na barokní
přestavbu Rajhradu

cca 1720
architekt Jan Blažej Santini-Aichel zahajuje barokní
přestavbu kláštera

7. června 1739
vysvěcení novostavby kostela v průběhu osmidenních
slavností olomouckým biskupem Jakubem Arnoštem
Lichtenstein z Kastelcorna

1763
poškození kláštera včetně knihovního sálu zemětřesením

80.–90. léta 18. století
nákupy knih ze zrušených klášterních knihoven –
mnohonásobné zvětšení klášterní knihovny

12. a 13. století
kolonizace Policka a Broumova benediktiny z Břevnova

1260
první písemná zmínka o probošství v Polici nad Metují
v listinném falzu

2. pol. 13. století
v Broumově doložena tvrz, na jejímž místě později vznikl
„klášterní hrad“ a od 17. století nynější klášterní areál
zasvěcený sv. Václavu

1390–1393
nejstarší zpráva o knihovně v tzv. zlomku inventáře
břevnovského kláštera – zaznamenáno 37 svazků při sakristii

1420
příchod břevnovských řeholníků do Broumova, kteří
s sebou jistě přinesli také knihy, snad včetně
tzv. Dáblovy bible (Codex gigas)

1575–1601
doba největšího úpadku broumovského kláštera za opata
Martina Ratibořského, který mj. daroval zdejší Codex gigas
(tzv. Dáblova bible) císaři Rudolfovi II.

1609
první známé vyobrazení kláštera

1664
v rámci ničivého požáru Broumova vyhořel zcela
i klášter včetně většího dílu konventních knih

konec 17. století
Sartoriovy přestavby kláštera s konventní knihovnou
v přízemí

1710
Kryštof Dientzenhofer se stává stálým architektem opata
Otmara Zinka

1726–1733
radikální přestavba konventu pod vedením Kiliána Ignáce
Dientzenhofera, v jejímž rámci vznikl současný knihovni sál

okolo 1740
klenba knihovniho sálu vyzdobena freskou Jana Karla
Kováře (1709–1749)

1780–1802
vznik katalogů (Rupertus Strahl) k jednotlivým oddělením
knihovny, které zachycují stav knihovny ve vrcholné době



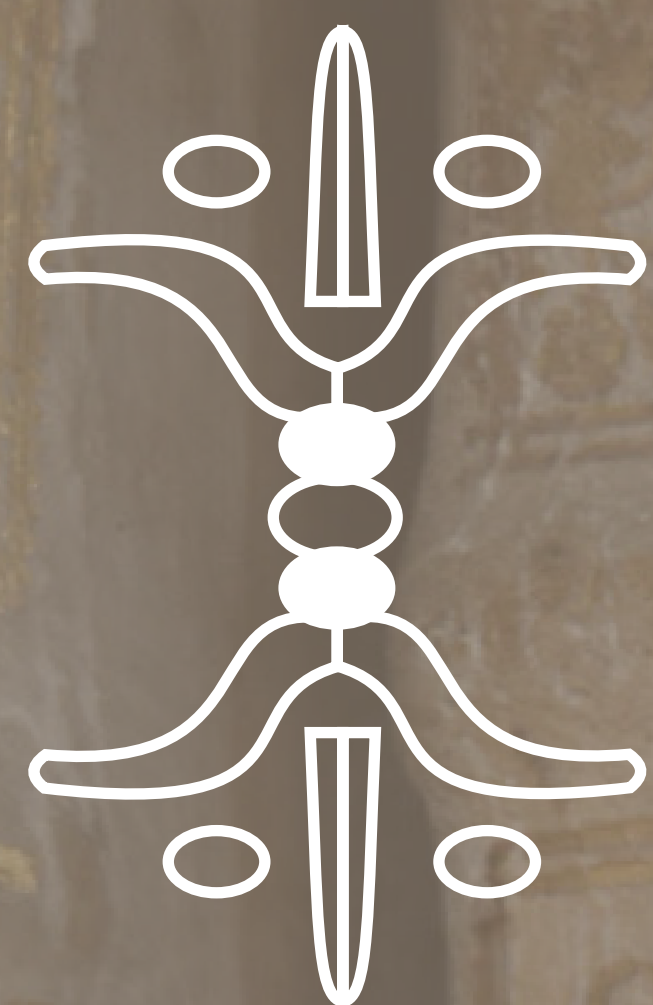

ZÁKLADNÍ DATA HISTORIE KLÁŠTERŮ



Rajhrad

Broumov

22. března 1813
povýšení Rajhradu na samostatné opatství

1818–1819
nové uspořádání knihovny – založena přírůstková kniha,
používaná až do začátku 20. století

1880–1910
v Rajhradě vydávána časopisecká revue *Wissenschaftliche
Studien und Mittheilungen...* publikující odborné příspěvky
benediktinů z celého světa

1881
založena Papežská knihtiskárna benediktinů rajhradských
(prodána roku 1919)

1908
v budově rajhradské tiskárny v Brně zřízeno knihkupectví

3.–4. května 1950
zrušení rajhradského kláštera v rámci 2. fáze tzv. Akce K

1952
převzetí kláštera Československou lidovou armádou –
transformace ve skladovací objekt (tzv. Dolní klášter);
odchod až v 80. letech

1986
vznik myšlenky projektu Památníku písemnictví na Moravě
(expoze moravské literatury a písemnictví, odborného
pracoviště péče o historické knihovní fondy ve správě
Moravské zemské knihovny v Brně)

4. dubna 1990
navrácení kláštera právoplatnému vlastníku –
benediktinskému řádu

1793
knihovni sál dostává za opata Jakuba II. Chmela svou
nynější podobu (skříně, galerie zdobená portréty členů
konventu)

1. čtvrtina 19. století
poslední přírůstky do sálové knihovny, která se stává
„mrtvým fondem“ určeným především k prohlídkám
návštěvníků klášterů

1844–1886
za opata Rottera se definitivně hlavní knihovnou konventu
stává tzv. opatská knihovna

1850–1854 reinventarizace a nová katalogizace knihovny
Jeronýmem Růžičkou

1. třetina 20. století
poslední přesuny knih v rámci fondu za knihovníka
Vincence Maiwalda

po roce 1945
předpokládáné ztráty nejvzácnějších svazků

4. dubna 1950
zrušení kláštera v rámci Akce K

1950–1990
v klášteře zřízen internační tábor pro řeholníky a řeholnice

1950–1997
knihovna ve správě Krajské vědecké knihovny
(Zdeňka Nejedlého) v Hradci Králové
a poté Památníku národního písemnictví Praha

od roku 1974
depozitář Státního ústředního archivu (do 90. let)

1990
klášter vrácen břevnovským benediktinům

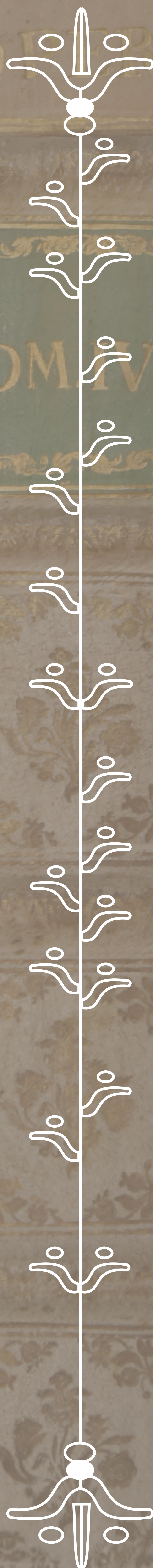

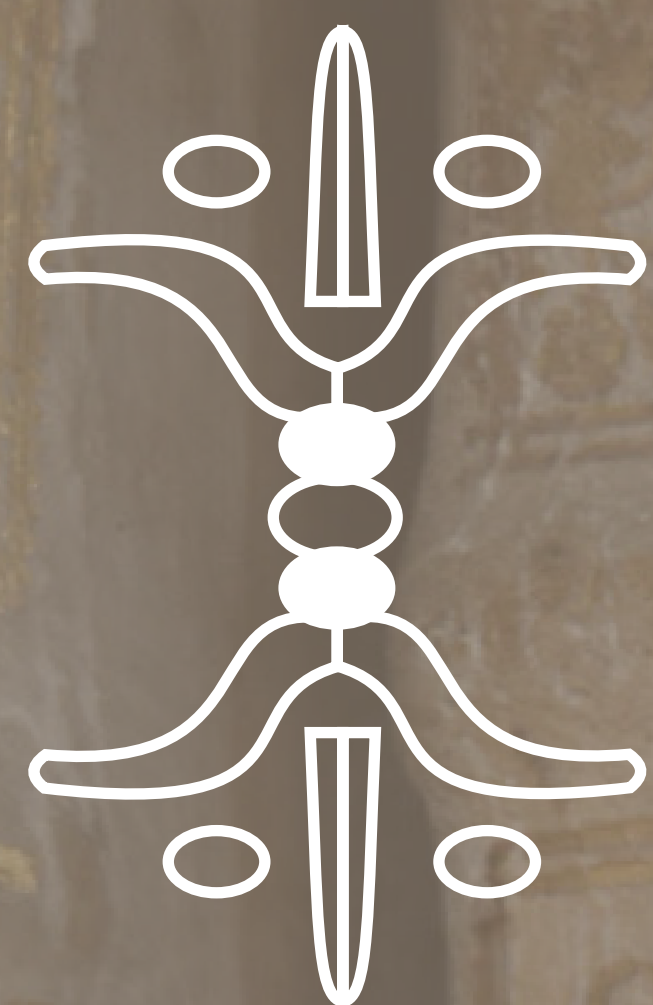

STAVEBNÍ VÝVOJ RAJHRADSKÉHO KLÁŠTERA DO POČÁTKU 18. STOLETÍ



Rajhradský klášter se nachází na místě původního velkomoravského hradiska vzniklého koncem 9. století, kde podle novodobé cyrilometodějské tradice stála sakrální stavba, kterou měl dokonce posvětit svatý Metoděj.

Klášter byl založen knížetem Břetislavem I. a v průběhu 11. století byl spolu s budovami konventu postaven románský kostel, který byl během 13. a 14. století přestavován v gotickém stylu. U věže na severní straně stávala gotická kaple Panny Marie (27 m dlouhá a 13 m široká), jejíž vybudování souviselo se zavedením nové mariánské mše v klášteře v Břevnově v letech 1321 a 1407.

V 15. a 16. století klášterní budovy několikrát vyhořely, žilo zde pouze několik řeholníků a dokonce se i uvažovalo o samotném zrušení kláštera a rozprodeji jeho majetku. Na zásah olomouckého biskupa,

kardinála Františka z Dietrichsteina, se tak nestalo a císař Rudolf II. písemně potvrdil roku 1602 další existenci probošství.

Díky podpoře kardinála Františka z Dietrichsteina byly postaveny nové části konventu kolem velkého dvora: budovy s arkádovým nádvořím patrně podle návrhů brněnského zednického mistra Ondřeje Erny. V 60. letech 17. století se poprvé objevuje záměr vybudovat klášter a založit samostatné rajhradské opatství, byly vydány pokyny k prozatímním opravám a úpravám klášterních budov.

První plány barokní přestavby rajhradského kláštera pocházejí z doby probošta Placida Novotného (proboštem 1690–1692), který chtěl i prostřednictvím novostavby zdůraznit snahu rajhradského kláštera o osamostatnění se od břevnovského kláštera, pod jehož správou až do roku 1813 spadal.



Jan Karel Kovář: Založení kláštera v Rajhradě – freska v prelatuře benediktinského kláštera v Břevnově. (archív MZK)



Mapa vchílního inženýra silnic Josefa Anneise na dostavbu kláštera a plány regulace řeky Svatky z 60. let 18. století, na které se objevuje tzv. Anneisův val. (MZA v Brně, E6, sig. P. I. 2, inv. č. 4486)



Podoba rajhradského kláštera před přestavbou Jana Blážíka Santiniho Aichela. (Beda Dudík: Geschichte des Benediktiner Stiftes Raygern im Markgrathume Mähren, II, Wien 1868)



Podoba rajhradského kláštera před přestavbou Jana Blážíka Santiniho Aichela. (Beda Dudík: Geschichte des Benediktiner Stiftes Raygern im Markgrathume Mähren, II, Wien 1868)



Vyobrazení rajhradského kláštera z roku 1689. (KBOR, sig. R 34, fol. 321)



Jan Křtitel Erna: Projekt nové fasády klášterního chrámu, kolem 1690. (MZA v Brně, E6, sig. P. j. 15, inv. č. 4459)

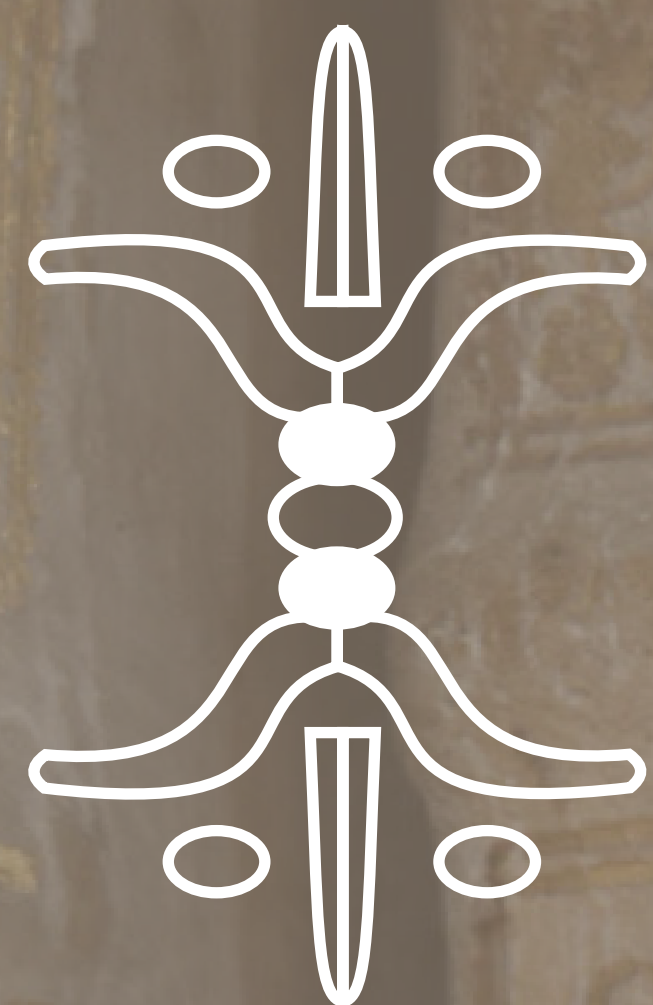

BAROKNÍ PŘESTAVBA RAJHRADSKÉHO KLÁŠTERA



Dnešní podoba klášterních budov vychází z projektu Jana Blažeje Santini-Aichela (1677–1723), který se v Rajhradě poprvé objevuje v roce 1718. Rajhradský probošt Antonín Pirmus (1676–1744) ho v roce 1720 pověřil vypracováním projektu na přestavbu kláštera i klášterního kostela. V únoru 1722 měl již probošt Antonín Pirmus k dispozici Santiniho plán, který po několika úpravách realizoval brněnský stavitel František Klíčník.

Stavba jednolodního chrámu sv. Petra a Pavla byla dokončena v roce 1737 a započaly práce na jeho vnitřní výzdobě. Chrám byl vysvěcen dne 7. června 1739 olomouckým biskupem Jakubem Arnoštem Lichtensteinem z Kastelcornu.

Po završení stavby klášterního chrámu se pokračovalo ve stavbě budov vlastního kláštera. Do poloviny 18. století byla 1746 podle Santiniho (Klíčníkem v detailech upraveného) projektu realizována stavba prelatury a konventu o čtyřech křídlech, do něhož byla začleněna i stavba reprezentačního knihovního sálu.

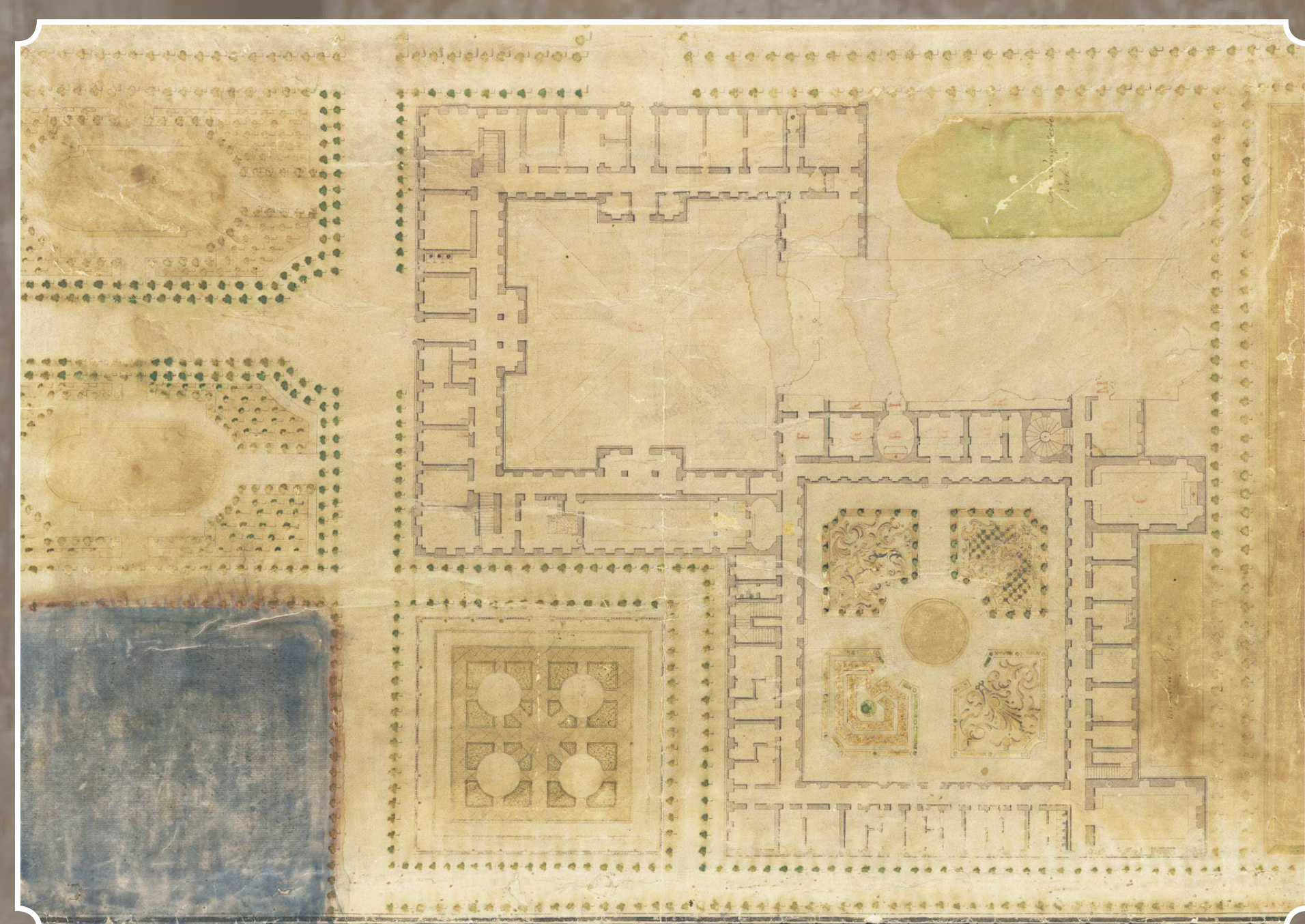
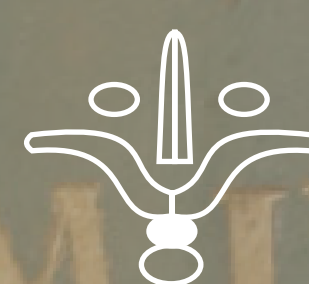

— Varianta půdorysu kláštera s projektem zahrady, 1722–1730. (MZA v Brně, E6, sig. P. c. 7, inv. č. 4392)

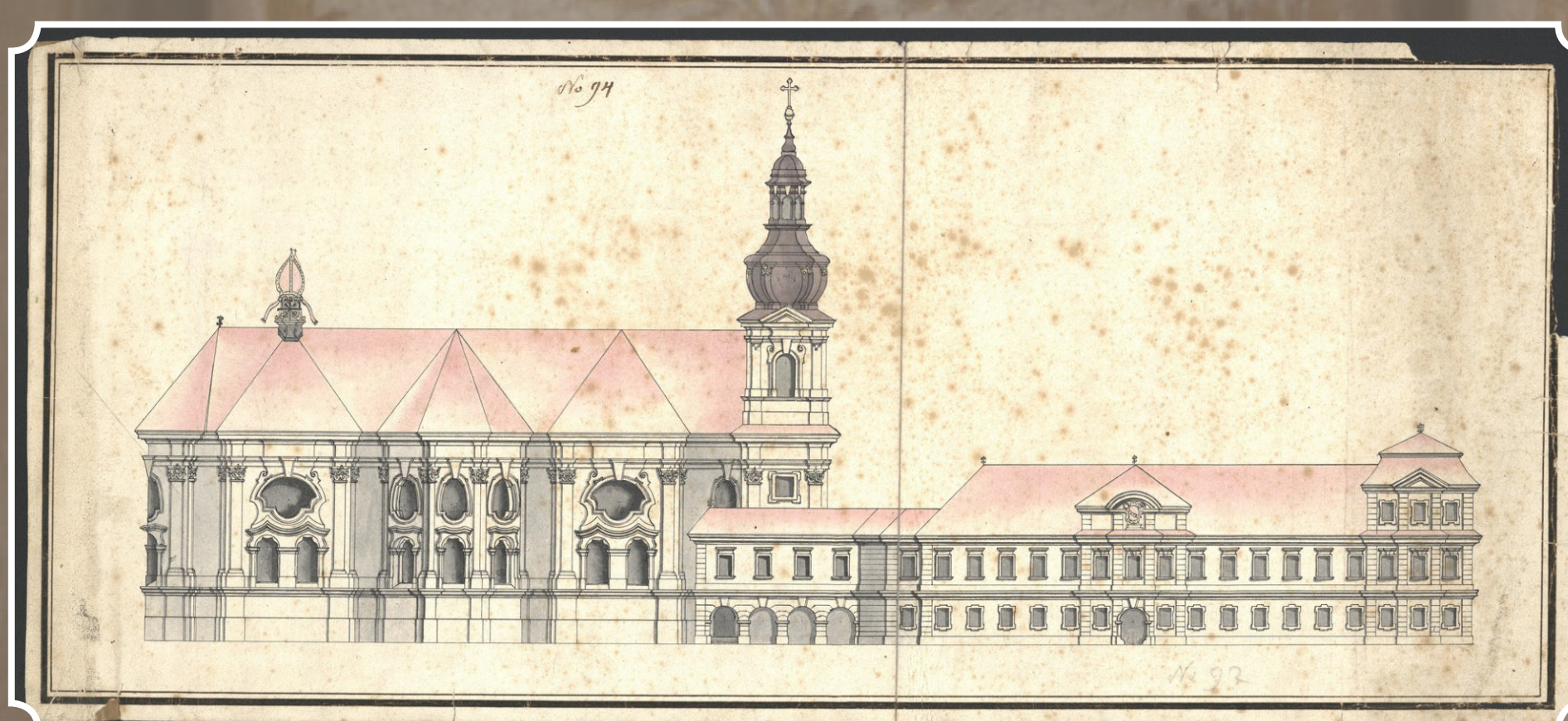

— Jan Blažej Santini Aichel: Plány boční chrámové fasády a vstupního křídla prelatury, 1722. (MZA v Brně, E6, sig. P. c. 9, inv. č. 4394)

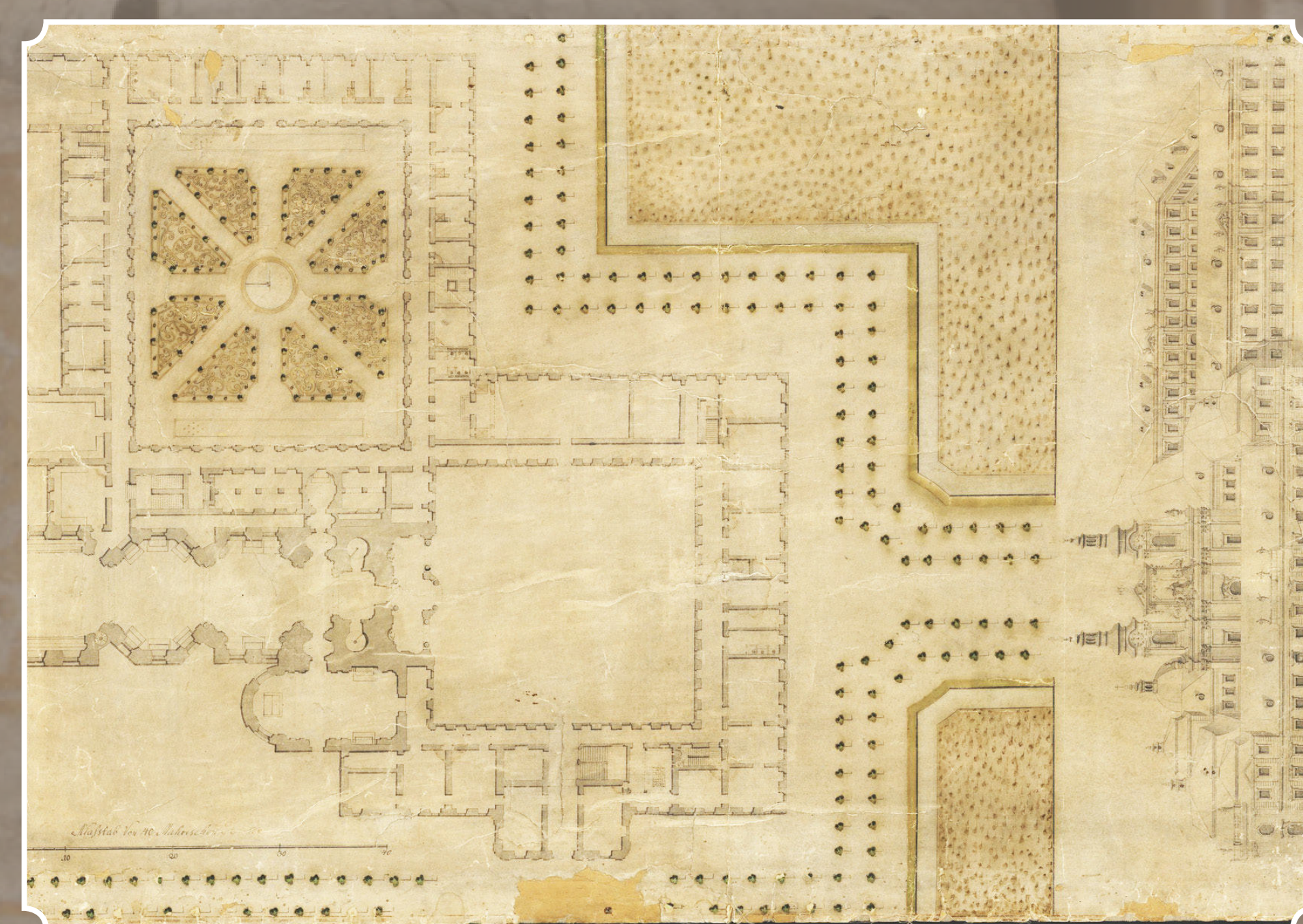

— Půdorys a perspektiva kláštera v Rajhradě. Plán zachycuje ideální podobu rajhradského kláštera z doby, kdy se ještě počítalo s dostavbou nikdy nerealizovaného severního křídla prelatury. (MZA v Brně, E6, sig. P. c. 1, inv. č. 4386)

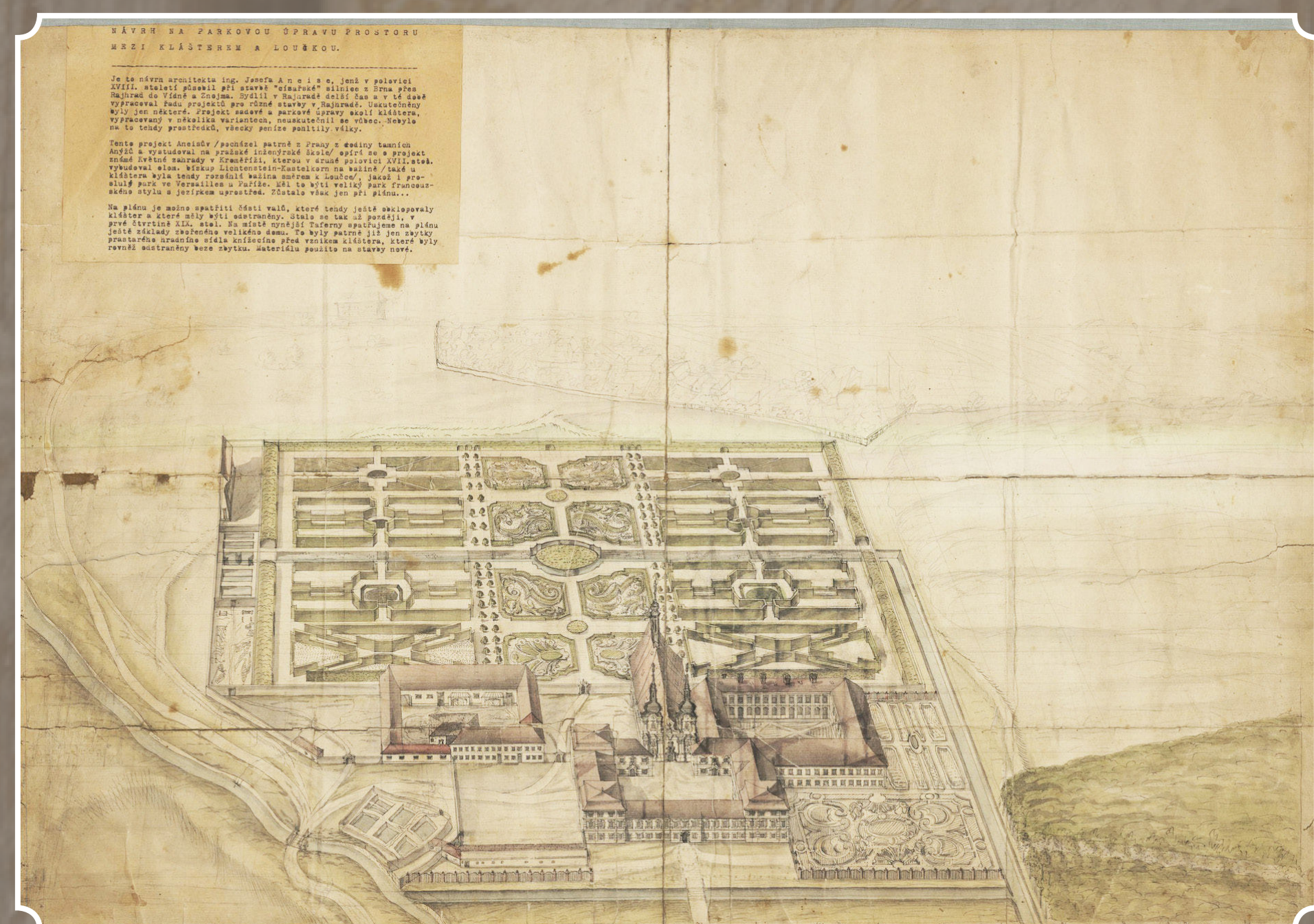

— Joseph Anneis: Návrh na parkovou úpravu prostoru mezi klášterem a Loučkou (dnes součást Rajhradic), 1770–1776. (MZA v Brně, E6, sig. P. d. 5, inv. č. 4402)



— Jan Novopácký – Karl B. Post: Rajhradský klášter roku 1868. (Beda Dudík: Geschichte des Benediktiner Stiftes Raygern im Markgraftume Mähren, II. Wien 1868)

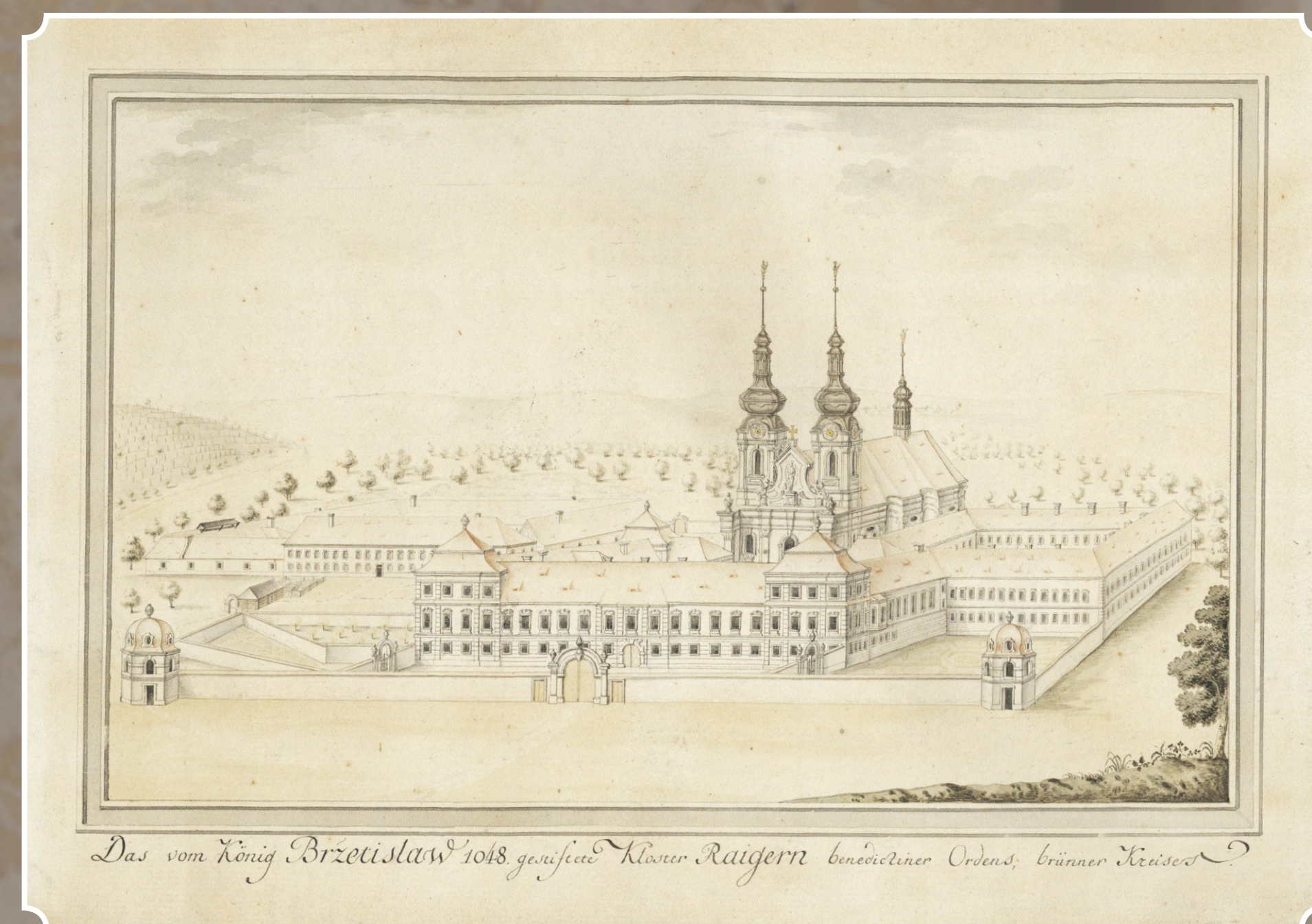

— Neznámý autor: Rajhradský klášter v 19. století. (MZA v Brně, E6, sig. P. b. 1, inv. č. 4380)

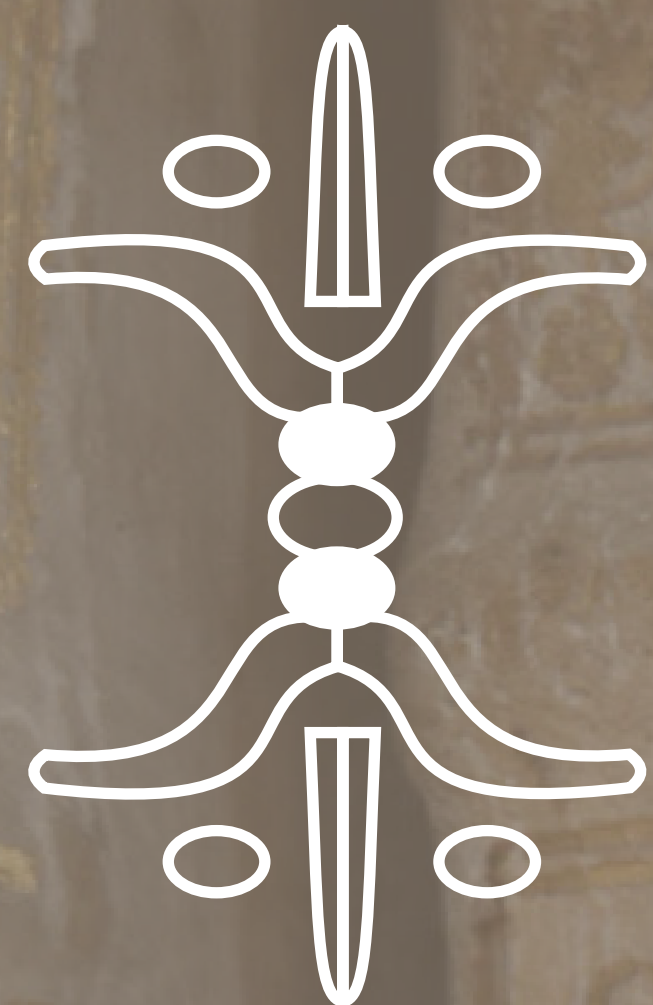

KNIHOVNÍ SÁL KLÁŠTERA V RAJHRADU A JEHO VÝZDOBA



Knihovni sál rajhradského kláštera získal současnou podobu již v plánech Jana Blažeje Santini-Eichela (1677–1723). Z původní barokní knihovny pochází zlatené zdobení a písmena označující regály a také obraz zachycující čtenáře v knihovně od malíře a jezuitu Ignáce Raaba, dnes umístěný nad vstupem do historického sálu.

Sálu dominuje stropní freska s motivem glorifikace benediktinského řádu, jejímž autorem je Jan Jiří Etagens. Výmalba byla prováděna patrně na přelomu 30. a 40. let 18. století. Po zemětřesení v roce 1763 musela poškozená freska projít opravou, kterou provedl až v roce 1776 Josef Winterhalder ml.



Jan Jiří Etagens: Zásluhy benediktinského řádu o vědy a umění, kolem 1735, knihovna, BOR.

Klenebnímu zrcadlu vévodí postava sv. Benedikta s otevřenou knihou řehole v ruce. U jeho nohou jsou usazeny personifikace čtyř světadílů – Evropy, Afriky, Asie a Ameriky, nápis ve spodní části oslavuje sv. Benedikta jako vzdělaného muže a tvůrce výjimečné řehole, jehož sláva zářila po celé zemi. Po obvodu ústředního zrcadla jsou v oblacích zachyceni arcibiskupové, biskupové a prostí řádoví bratři a sestry při studiu a vědecké činnosti. Postavy rozdělené pomyslně do čtyř skupin tak reprezentují jednotlivé vědecké disciplíny. Nalevo ode dveří jsou kolem sv. Graciána seskupeni ti, kteří se věnují světskému i církevnímu právu, na protější straně dveří jsou zástupci teologických disciplín. Na protilehlé straně diskutují benediktini o geografii a botanice. Celá scéna je doplněna alegoriemi dalších věd a umění, ve čtyřech fialových kartuších putti symbolizují čtyři roční období a v iluzivních výklencích našly své místo tři křesťanské ctnosti – Víra, Naděje a Láska.



Jan Jiří Etagens: Zásluhy benediktinského řádu o vědy a umění – východní část klenby, knihovna, BOR.



Jan Jiří Etagens: Zásluhy benediktinského řádu o vědy a umění – Právo, knihovna, BOR.



Jan Jiří Etagens: Zásluhy benediktinského řádu o vědy a umění – Teologie, knihovna, BOR.

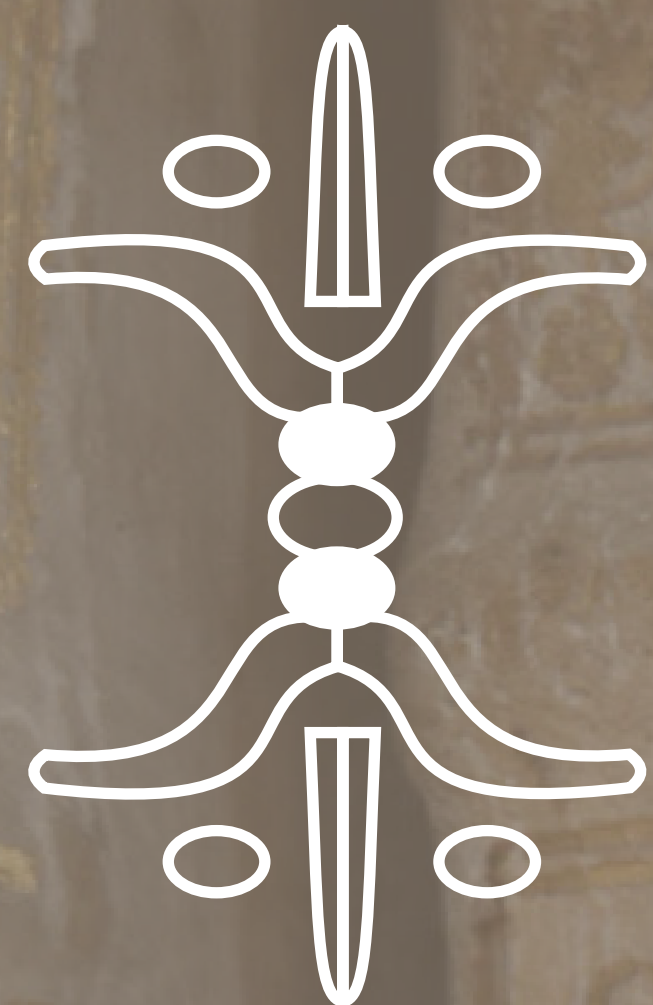

INTERIÉR RAJHRADSKÉHO KNIHOVNÍHO SÁLU



Původní santiniovská knihovna měla zděnou galerii, která ovšem vzala za své při zemětřesení v roce 1763. Poté knihy více než 40 let ležely v sále na hromadě hned vedle navršené suti. Nové regálové vybavení dostala knihovna teprve v letech 1804 až 1806, ale knihy do něj byly uspořádány až na přelomu let 1818 a 1819. Od té doby se členění knihovního fondu dle oborů nezměnilo.

Přesně proti vstupu, na čele sálu, se v regále označeném písmenem A nalézají knihy Písma svatého, ve vedlejší regálu B stojí díla církevních učenců, na protější straně začíná písmenem C rozsáhlá oblast teologické literatury sahající až k písmenům F a H.

Další obory jsou: G – geografie; I – světská historie; K – církevní právo; L – řádová historie; M – filozofie; N – matematika a geometrie; O – hospodářství; P – literatura (i pastorační); Q – liturgika; R – dogmatika; S – literatura k církevním institucím (zejména na

Moravě); T – právo, normativy, administrativní příručky; V – antická literatura; W – lékařství; X – správní literatura; Y – kazatelské příručky; Z – morálka a etika; Ž – dějiny.

Uspořádání knihovny je tzv. paprskové. Signatura každé knihy je složena z majuskulního písmene označujícího regál, římské číslovky značící sloupec, minuskulního písmene určujícího polici a arabského čísla, které značí pořadí v dané polici. Knihy jsou v knihovním sále uloženy většinou ve dvou řadách, přední řada je označena písmeny latinské abecedy, zadní řecké alfabety. Značení polic začíná od spodu regálu. Klasická rajhradská signatura pak vypadá např. takto: A. I. b. 18.

Vybavení knihovního sálu doplňuje velká vitrína, přemístěná sem na počátku 20. století a upravená z původního jídelního stolu z letního refektáře, globus a tzv. světové hodiny, dvě práce rajhradského benediktina Vojtěcha Slouka



— Pohled do historického knihovního sálu v 1. polovině 20. století.



— Knihovni sál po rekonstrukci na přelomu 20. a 21. století.



— Galerie knihovny a freska v 1. polovině 20. století. Freska prošla spolu s knihovním sálem restaurátorským zásahem na začátku 21. století. Nebyla však restaurována celá.



— Knihovni sál a jeho vybavení prošly v letech 1999–2004 kompletní rekonstrukcí.



— Detailní pohled na horní část jednoho z regálů na galerii, za knihami nerestaurovaná část fresky.



— Tzv. světové hodiny sestavil pro sněmovni sál prelatury rajhradský benediktin Vojtěch Slouk ve 2. polovině 19. století. Hodiny ukazují nejen čas v Rajhradě, ale také ve 12 světových časových pásmech. Nadto je na hodinách možné zjistit, v jaké fázi je město a jaké je datum.

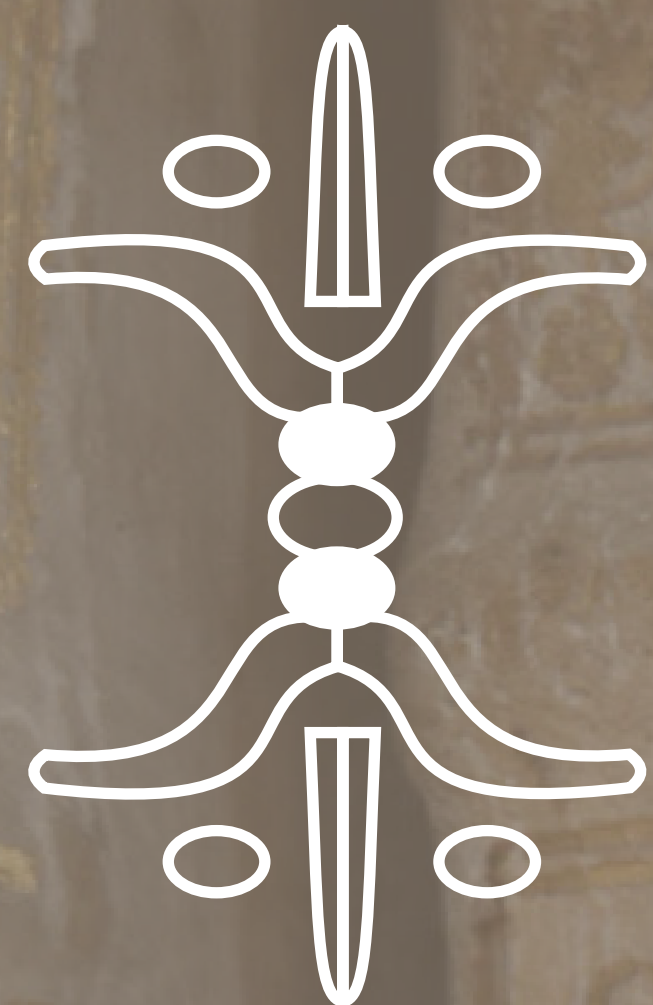

STAVEBNÍ VÝVOJ KLÁŠTERA BROUMOV



Dnešní podoba areálu broumovského kláštera je výsledkem četných přestaveb z původního správního hradu, doloženého na ostrohu nad řekou Stěnavou v poslední čtvrtině 13. století. Po ničivých požárech starého kláštera v letech 1664 a 1684 následovala postupná obnova areálu spojená s radikálními přestavbami a vznikem nových budov. Ještě v 17. století byl barokizován kostel s účastí italských umělců a konventní budovy zvýšeny na třípatrové. Od roku 1710 působil v Broumově stavitel Kryštof Dientzenhofer (1655–1722), pod jehož dohledem byly dále upravovány stávající objekty a vznikaly další díly areálu, mj.

budova pozdějšího gymnázia a lékárny. Roku 1726 se opat Otmar Zinke rozhodl, že nechá zbudovat zcela nový objekt, který poskytne reprezentativní sídlo jak pro něj, coby prvního preláta v Království českém, tak pro rostoucí počet mnichů. Stavbou byl o rok později pověřen syn Kryštofa Dientzenhofera Kilián Ignác (1689–1751). Vznikl tak jeden z nejpůsobivějších českých barokních klášterů s ideálním („učebnicovým“) řešením všech částí, které nemá obdobu přinejmenším ve středoevropském měřítku. Ve vrcholně barokním tvaru, ukončeném okolo roku 1733, je areál (s malými úpravami) zachován dodnes.

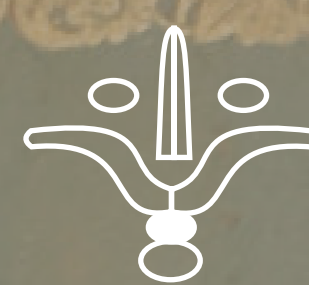

Jan Karel Kovář: Klášter jako třetí deera Břetvnova, horní ambít prelatury kláštera v Břetvnově, kolem roku 1740.



Gotická freska Klanění tří králů z druhé poloviny 14. století ve věži kostela sv. Vojtěcha areálu broumovského kláštera.



Veduta ze hřbitovního kostela Panny Marie v Broumově z roku 1609 s nejstarším známým vyobrazením kláštera.



Kresba kláštera v Broumově podle stavu před rokem 1660.



Johann Georg Adalbert Hasselius, Pohled na město Broumov v úrbíí broumovského panství z let 1676–1677.



Benediktinský klášter Broumov po barokní přestavbě, současný stav.

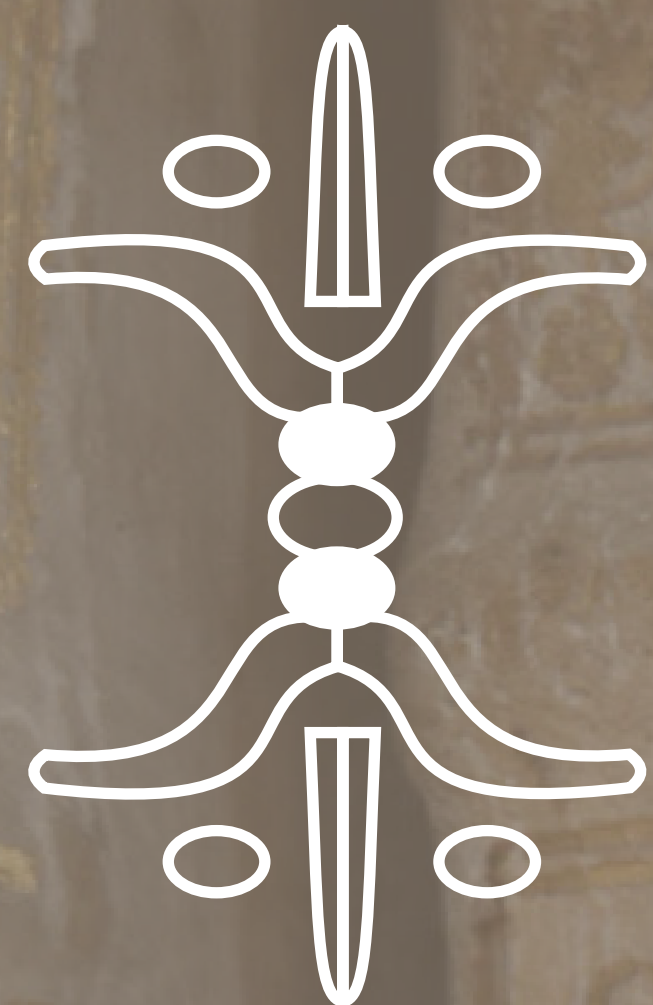

KNIHOVNA BROUMOVSKÉHO KLÁŠTERA



První zmínka o benediktinských knihách v Broumově pochází z 90. let 14. století, kdy zde bylo napočítáno 37 svazků při sakristii. Samostatná knihovná místnost je doložena až k roku 1673. Nynější sál protíná první a druhé patro severního traktu konventní budovy, která vznikala jako novostavba v letech 1727–1733 pod vedením Kiliána Ignáce Dientzenhofera. Prostor širě pěti okenních os orámovaný v linii II. patra dřevěnou galerií uzavírá klenba s trojdílnou freskou od Jana Karla Kováře z roku 1740 znázorňující Dvanáctiletého Krista v chrámu, Boha Otce a Proměnění na hoře Tábor.

Knihovna je vybavena jednotně řešenými klasicistními skříněmi s otevřenými policemi a zdobenými inskripčními nástavci. Balustrádu galerie zdobí portréty členů konventu v čele s opatem Jakubem II. Chmelem, za něhož dostalo roku 1793 vybavení sálu svou dnešní podobu. Knižní fond je rozdělen do 33 oddělení označených římskými číslicemi, počínaje biblistikou (S. scripturae et interpretes) a rétorikou konče. Zahrnuje všechny dobové obory lidského vědění a dokládá tradiční pansofický záběr benediktinských knihoven. Nyní se v knihovně nachází cca 17 tisíc svazků.



— Freska Jana Karla Kováře z roku 1740 na stropě knihovního sálu.



— Knihovni sál broumovského kláštera, kde je uložena tzv. konventní knihovna.



— Freska Jana Karla Kováře na stropě knihovního sálu – detail scény Dvanáctiletý Kristus v chrámu.



— Každý knihovní regál je označen nástavcem s číslem a názvem tematické skupiny knižního fondu.



— Součástí původního vybavení knihovny je i historický glóbus z roku 1712.



— Galerie a balustráda s portréty členů konventu, které sál získal v roce 1793 za opata Jakuba II. Chmela.

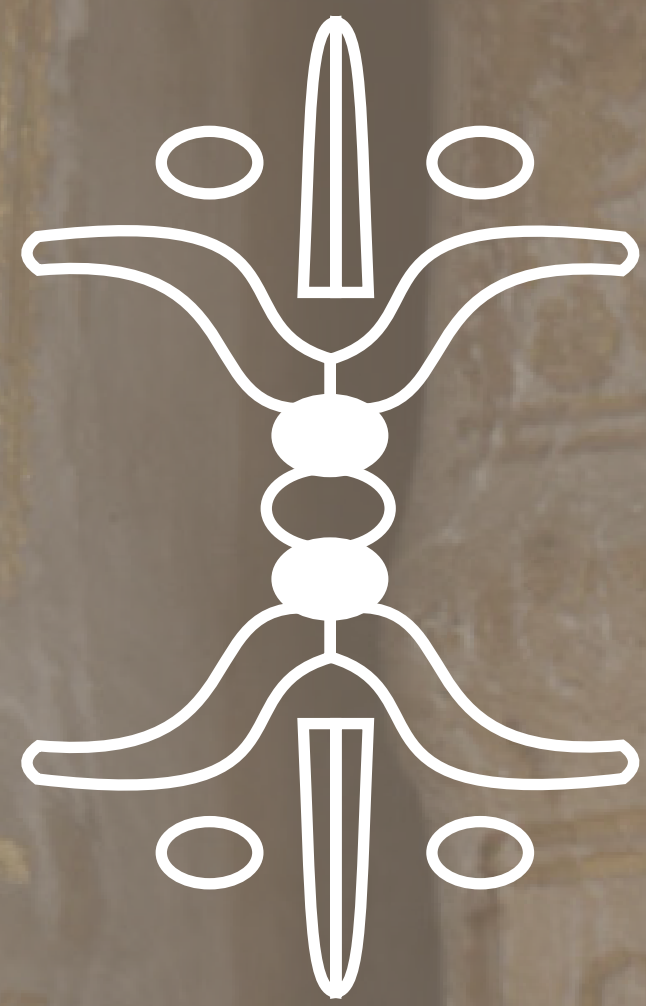

UKOPISTY V KNIHOVNĚ RAJHRADSKÉHO KLÁŠTERA



Rukopisná sbírka rajhradského kláštera je zrcadlem aktivit, které klášter provázely po celou dobu jeho historie. S prvními knihami benediktini do Rajhradu již přišli v okamžiku jeho založení. Tato část knihovního fondu se ovšem do dnešní doby nedochovala, protože v průběhu 13. století byl klášter opakovaně ničen nájezdy Mongolů a Kumánů. Dnešní nejstarší části rukopisného fondu se do Rajhradu dostaly v závěru 13. století a byly poskytnuty břevnovským klášterem. Zcela nejstarším rukopisem rajhradské sbírky je však tzv. Martyrologium Adonis, revize Římského Martyrologia publikovaná roku 858 Adem, benediktinem v klášteře ve Ferrières a posléze arcibiskupem ve Vienne. Rajhradský rukopis vznikl na počátku 10. století a jak se dostal do Rajhradu, nevíme. Rovněž dva rukopisy vzniklé v prvním čtvrtletí 14. století se do Rajhradu dostaly výrazně později. Jedná se o dva z původně osmi (devíti) rukopisů, které pro svůj klášter cisterciáček na Starém Brně nechala pořídit královna vdova Alžběta Rejčka.

Hojný přírůstek zaznamenala rajhradská rukopisná sbírka v průběhu husitských válek, kdy se klášter stal útočištěm benediktinů a cisterciáků z husity zničených klášterů v Praze na Břevnově a ve Vilémovicích. Z Prahy do Rajhradu přišli mimo jiné Jan z Holešova, Václav z Chvaletic, Marek z Břevnova a opat Michal, teologové a odpůrci Husova učení. Ti si s sebou přinesli nejen vlastní spisy, ale i husitské traktáty, které rozporovali. Tyto rukopisy se dochovaly v Rajhradě dodnes, ještě v závěru 18. století se jednalo o samostatné spisy, svázané někdy po roce 1790 do několika konvolutů.

Rukopisná tradice neskončila v Rajhradě s vynálezem knihtisku, dále vznikaly svazky spojené s domácím klášterním studiem, hudební a liturgické knihy či literární a historická díla rajhradských benediktinů. Nejmladším rukopisem je balíček opisů tureckých, chorvatských a francouzských písemností z Bosny z roku 1878.

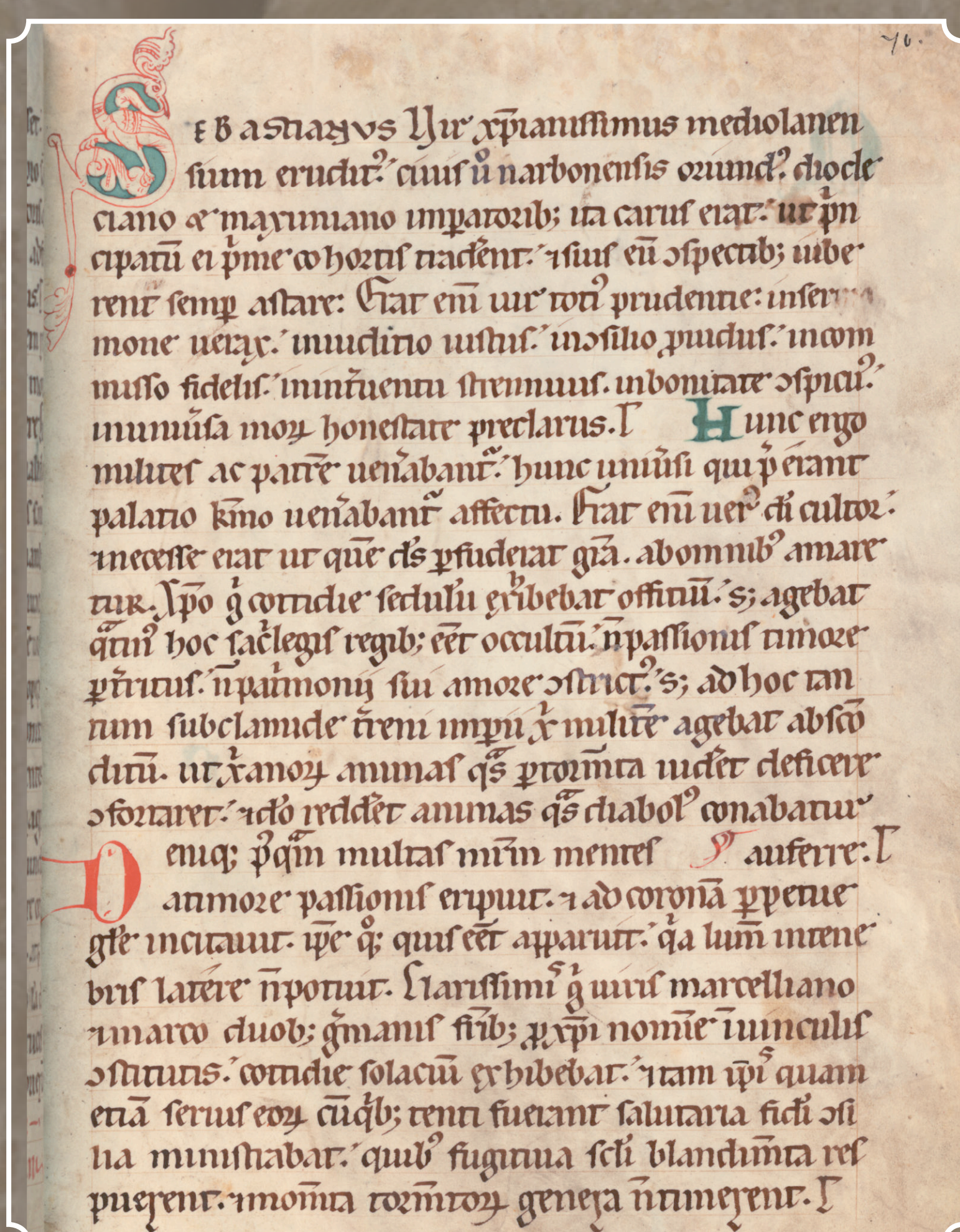

— Jedním z rukopisů, který se do Rajhradu dostal z Břevnova v závěru 13. století, je i lekcionář z 2. poloviny 12. století. (KBOR, sig. R 376)

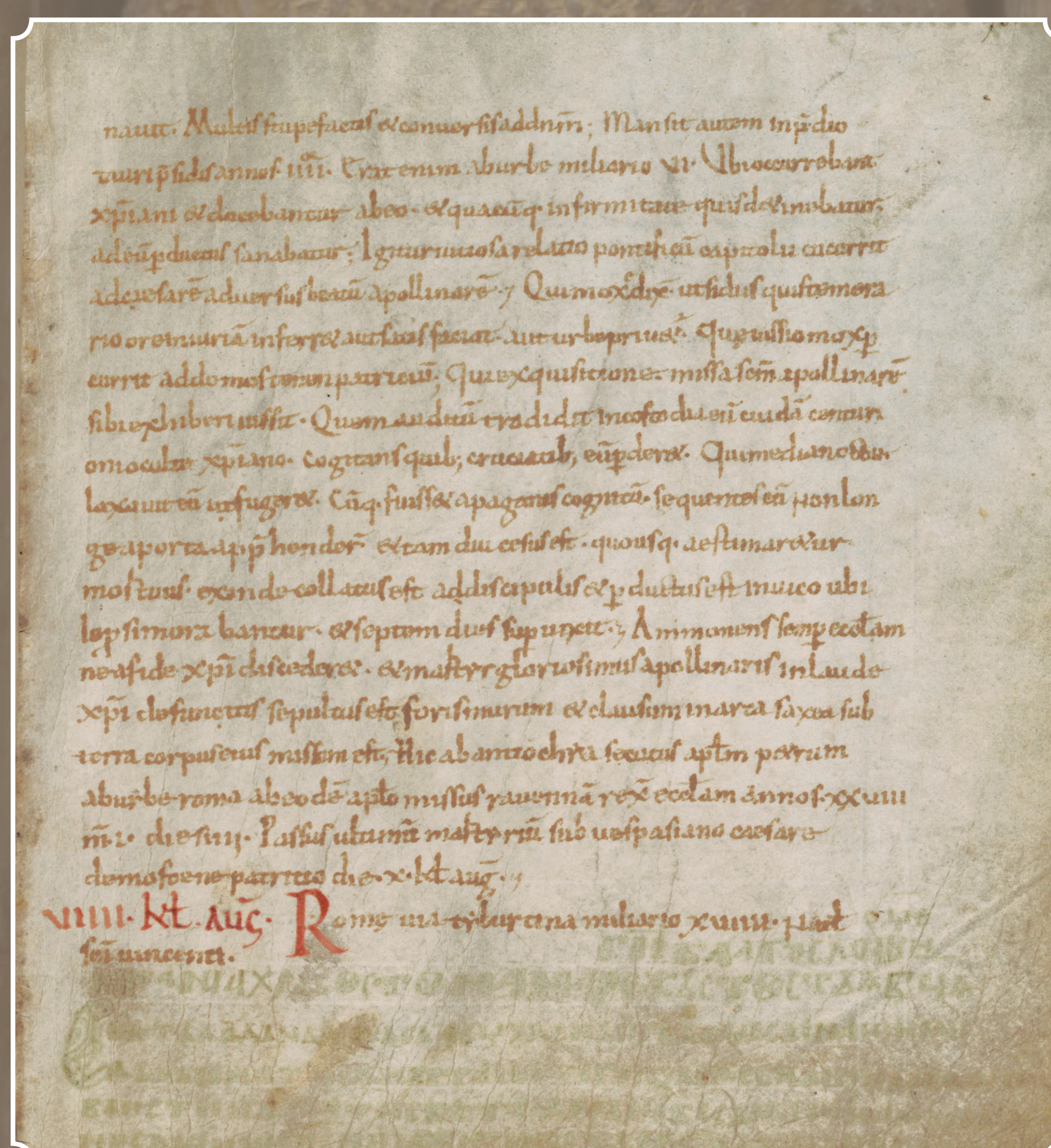

— Nejstarším rukopisem ve fondu rajhradské knihovny je tzv. Martyrologium Adonis, tedy životy svatých sepsané francouzským biskupem Adem. Rukopis vznikl na začátku 10. století a kauce poté byl patrně součástí fondu sízavského kláštera, na což ukazuje staroslověnský text homilie na den narození P. Marie od Klimenta Slovenského. (KBOR, sig. R 388)



— Pro klášter cisterciáček na Starém Brně (zrušen v roce 1784) objednával v něm neznámý skriptoriu 8 liturgických rukopisů česká královna Eliška Rejčka. Dva z těchto rukopisů v roce 1828 získal pro rajhradský klášter Rehoř Volný. V obou rukopisech je Alžběta vyobrazena, a to jako kajícího klíčící žena. (KBOR, sig. R 600)



— V roce 1342 vznikl rukopis breviáře, který pro rajhradský klášter objednal jeho probost Vítek. Rukopis vznikl patrně v břevnovském klášteře, tři celostránkové iluminace jsou řazeny do dílny Mistra Theodorika. (KBOR, sig. R 394)



St. Gunther.

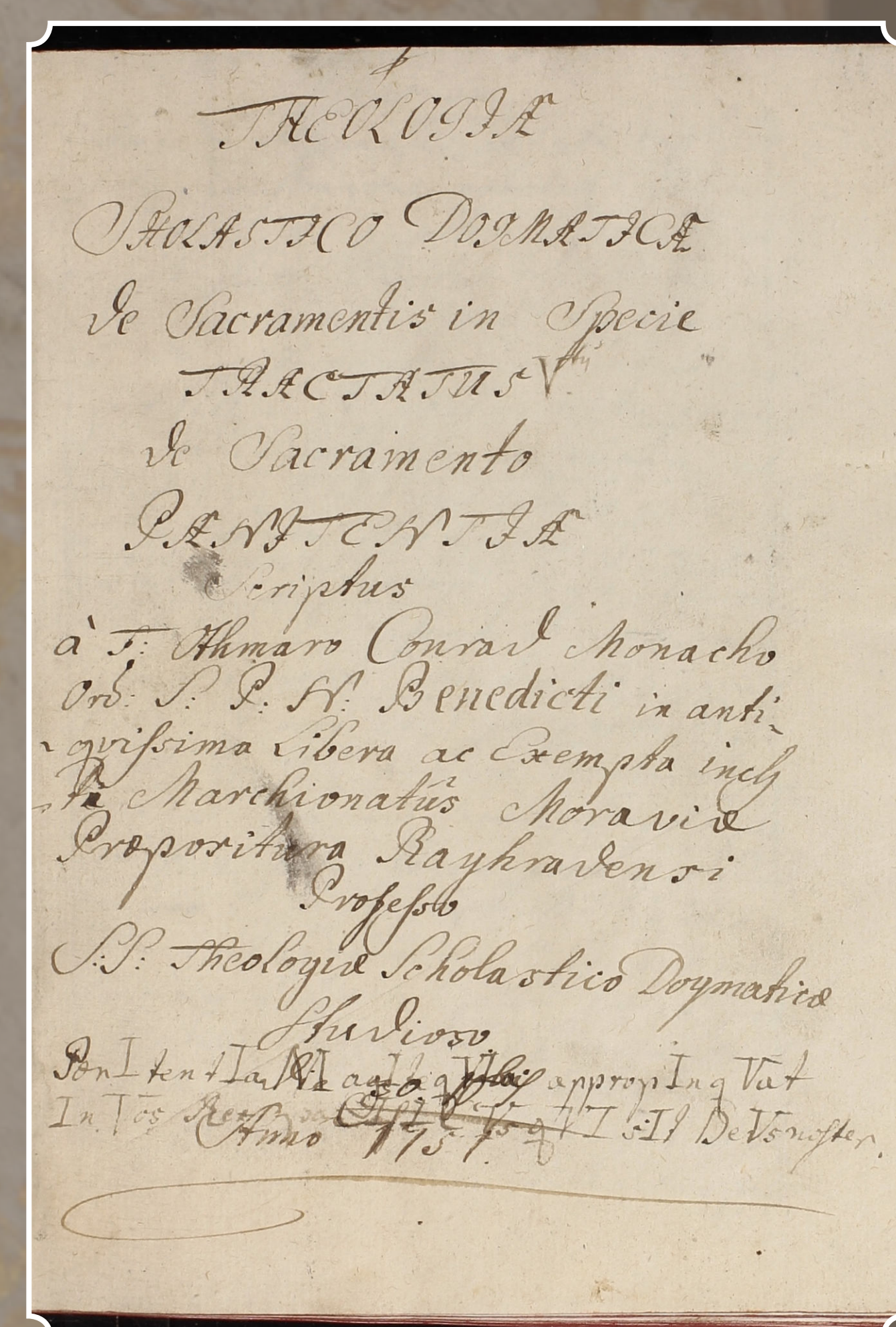

— Rukopisná tradice se v rajhradském klášteře udržela do 18. století, jak je patrné i z jednoho z rukopisů zachycujícího přednášky na domácím klášterním studiu. (KBOR, sig. R 141)

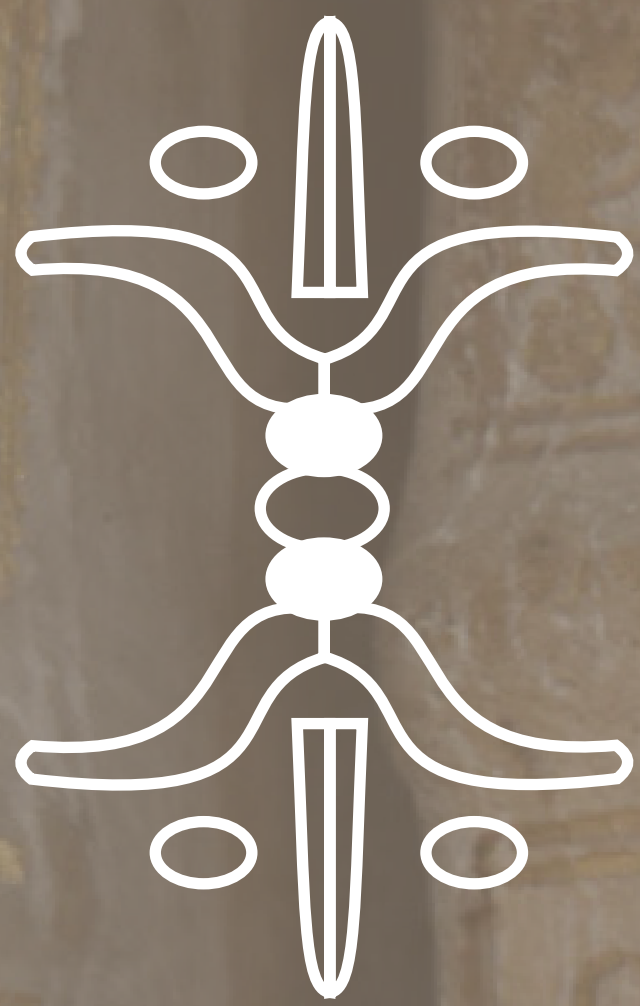

TYPOGRAFIE STARÝCH TISKŮ

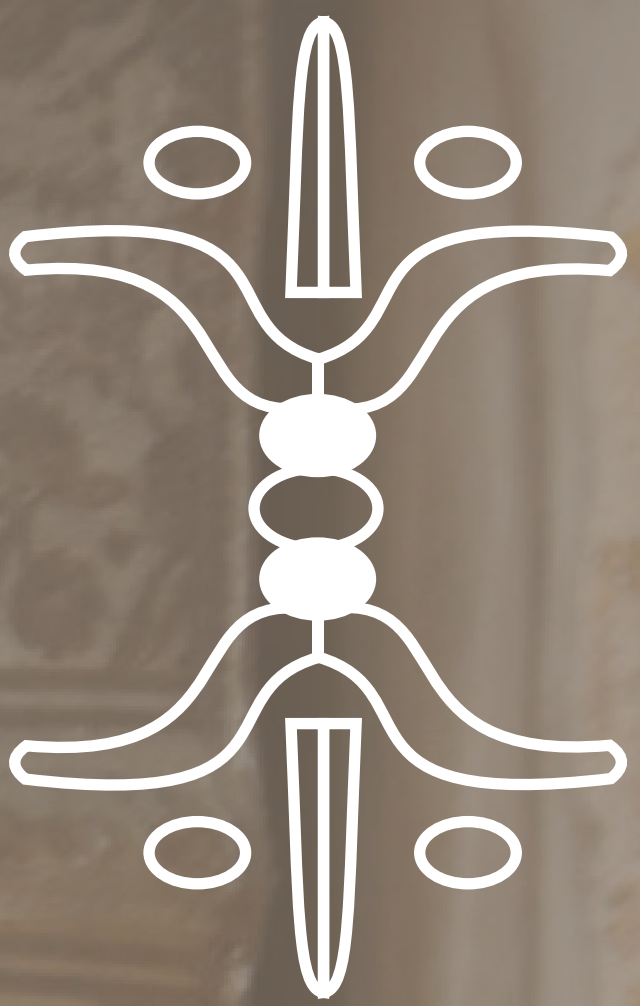

Vynález knihtisku se datuje do roku 1440. Jeho vynálezce Johann Gutenberg (1397/1400–1468) vycházel z principu tisku z výšky, který využil pro tisk jednotlivých liter/písmen sestavovaných do řádků a stránek. Prvotisky (inkunábule, z lat. in cunabulis – v kolébce, v plenkách) jsou tisky vydané do roku 1500. Svou podobou se snažily maximálně napodobit psanou knihu, proto prvotní tiskové písmo vychází z psacího písma, tisky nemají titulní stranu ani autorské a tiskařské určení, tiskaři dodržují ustálené členění textu (dvousloupcově se např. tiskly biblické či právní texty, jednosloupcově pak díla antických autorů) nebo vynechávají prázdná místa pro domalování iniciál či iluminací.

Tisky s datem vydání od 1. ledna 1501 do konce roku 1800 se označují jako staré tisky. V průběhu 16. století se z knihy stal užitečný předmět dostupný širokému čtenářskému publiku. Zvyšuje se nabídka knih na trhu a zároveň roste i poptávka po knihách nejen z řad vzdělců, ale i měšťanského obyvatelstva. Renesanční kniha definitivně opouští od nápodoby rukopisů a získává podobu, kterou si udržela až do 19. století. Publikace se prezentuje prostřednictvím titulního listu nebo frontispisu, tištěný text je doplněn typografickými ozdobami tvořenými vlasy, linkami, iniciálami, verzálkami, vinětami, ilustracemi či obrazovými přílohami.

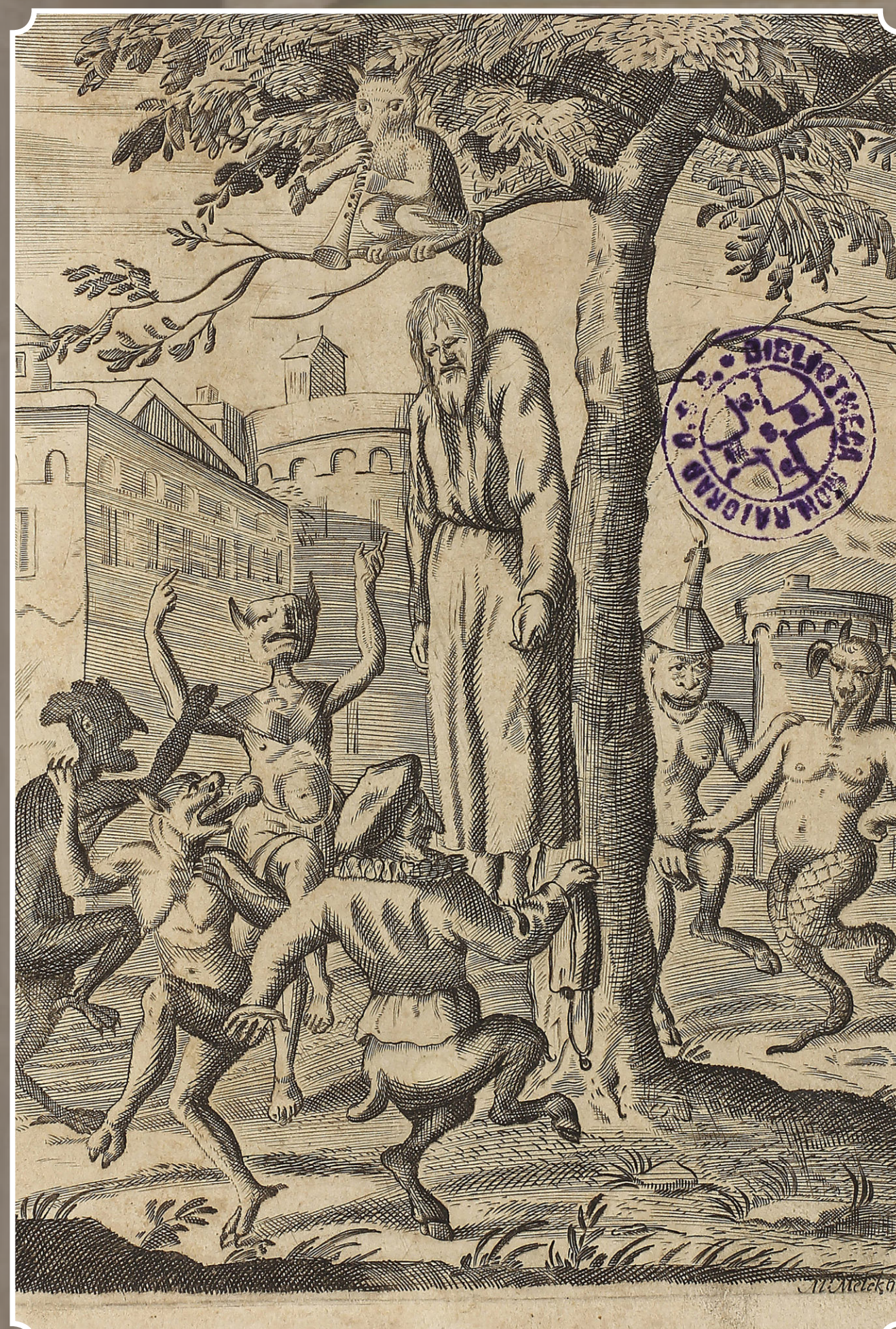
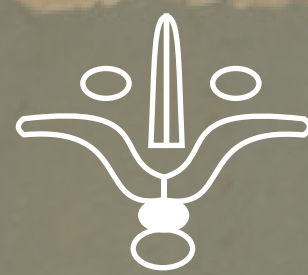

— Frontispis (frontispicium – list hledící proti titulu knihy). Od počátku 17. století byl do tisku zafazován před titulní list. Ilustrace prezentující tisk, na níž se nachází např. alegorický výjev spojený s obsahem díla, dokumentační mědirytina, portrét autora či dedikanta apod. Frontispis díla: Abraham a Sancta Clara: JUDAS Der Ertz-Schelm. Für Ehrliche Leuth... Salzburg: Melchior Haan, 1688. (KBOR, sig. R-C.Lec.1)

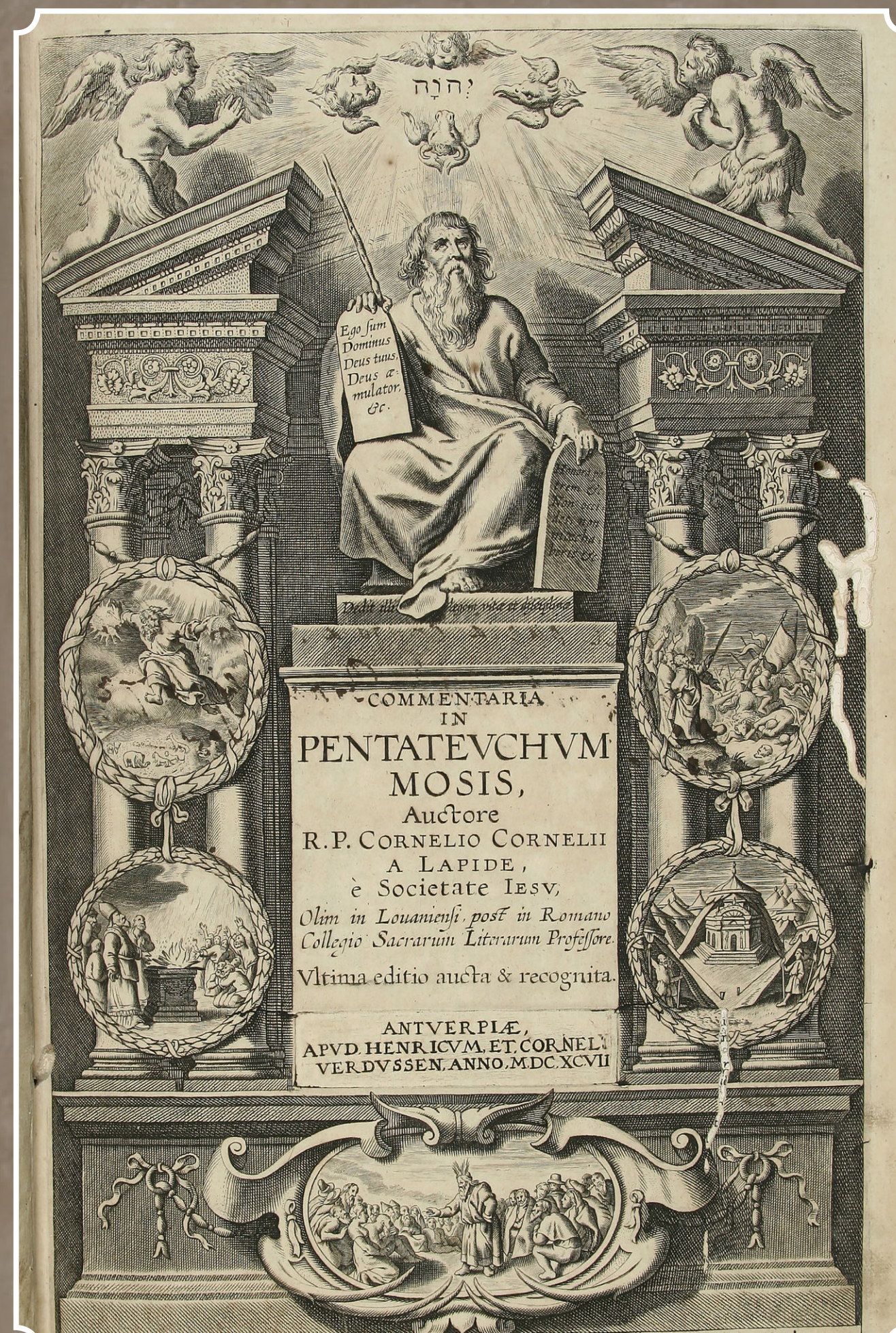

— Titulní list vytvořila až tištěná kniha a od počátku 16. století se stal její nedílnou součástí. Na titulním listu je většinou uveden název díla, jméno autora a tiskařské údaje s rokem vydání (tzv. impressum). Ukázkou mědirytinového titulního listu, kde ústřední motiv tvoří nápisová deska v podobě podstavce, na kterém sedí Mojžíš držící desky desatera. Cornelius Cornelii a Lapide: Commentaria In Pentateuchum Mosis. Antverpy: Cornelis a Henricus Verdussen, 1697. (KBOR, sig. R-A.La.7)



— Signet je tiskařská a nakladatelská značka. Byl logem tiskáře a mohl mít podobu kaligraficky provedených iniciál, alegorického obrazu, erbu apod., které byly často doplněny jeho osobním heslem. Titulní list ze 16. století s tiskařským signetem v podobě bájného gryfa. Biblia sacra. Lyon: Antoine Gryphus, 1569. (KBOR, sig. R-A.Lc.23)

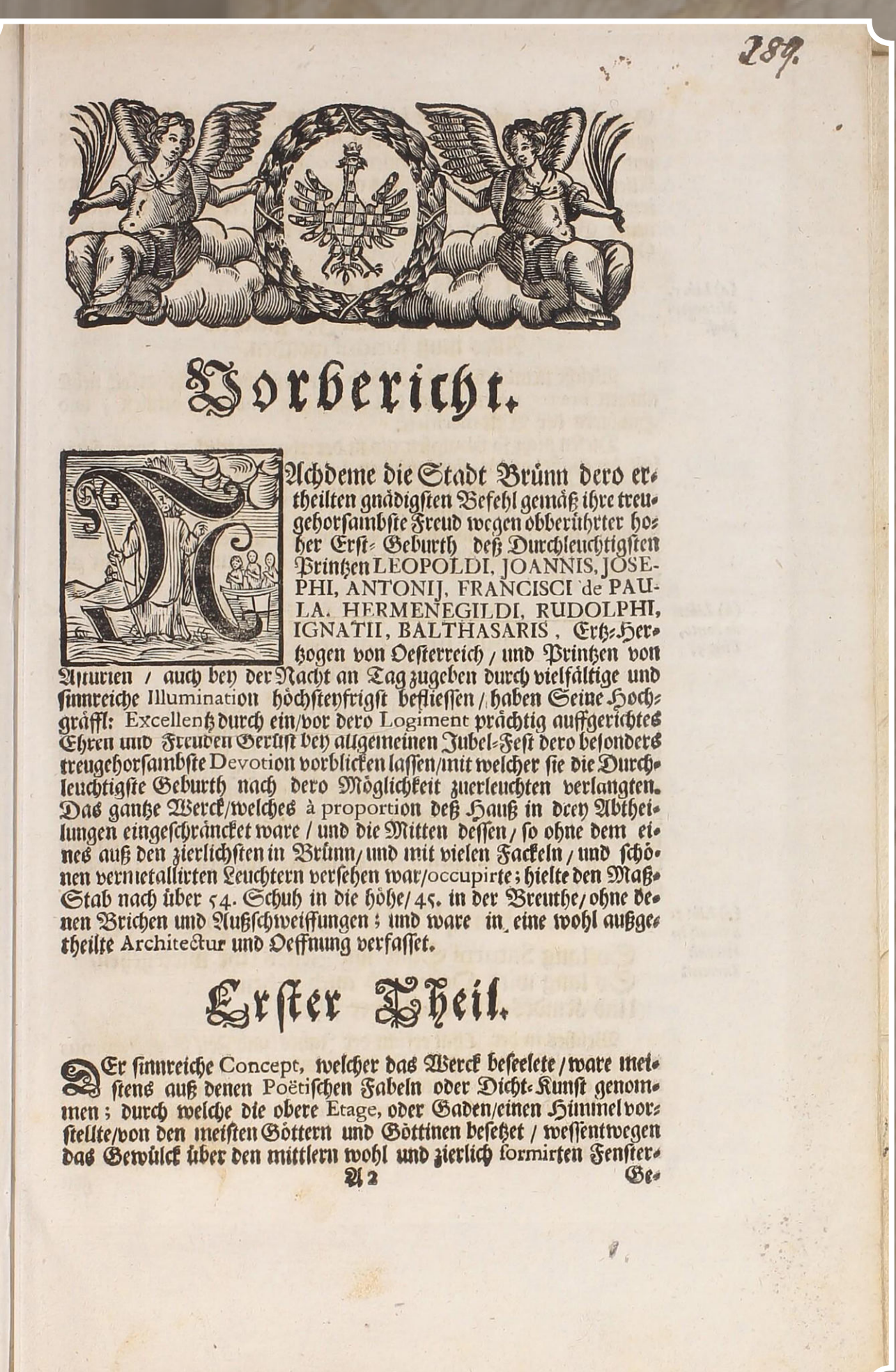

— Vlasy se objevuje v tiscích v 16. století a vyvíjel se z rámové listy a uvádí tištěný text. Pro vlasy je charakteristický jeden ústřední motiv, který se symetricky v podobě dekoru rozvíjí na obě strany. Vlasy a iniciála brněnské tiskárny Jana Františka Svobody a moravskou orlici ve středu. C.E.L.ebrat DeorVM PLAVVS, EDITO IOVIS AVSTRIACI INCREMENTO. Brno: Jan František Svoboda, 1716. (KBOR, sig. R-P.F.48.přiv.23)

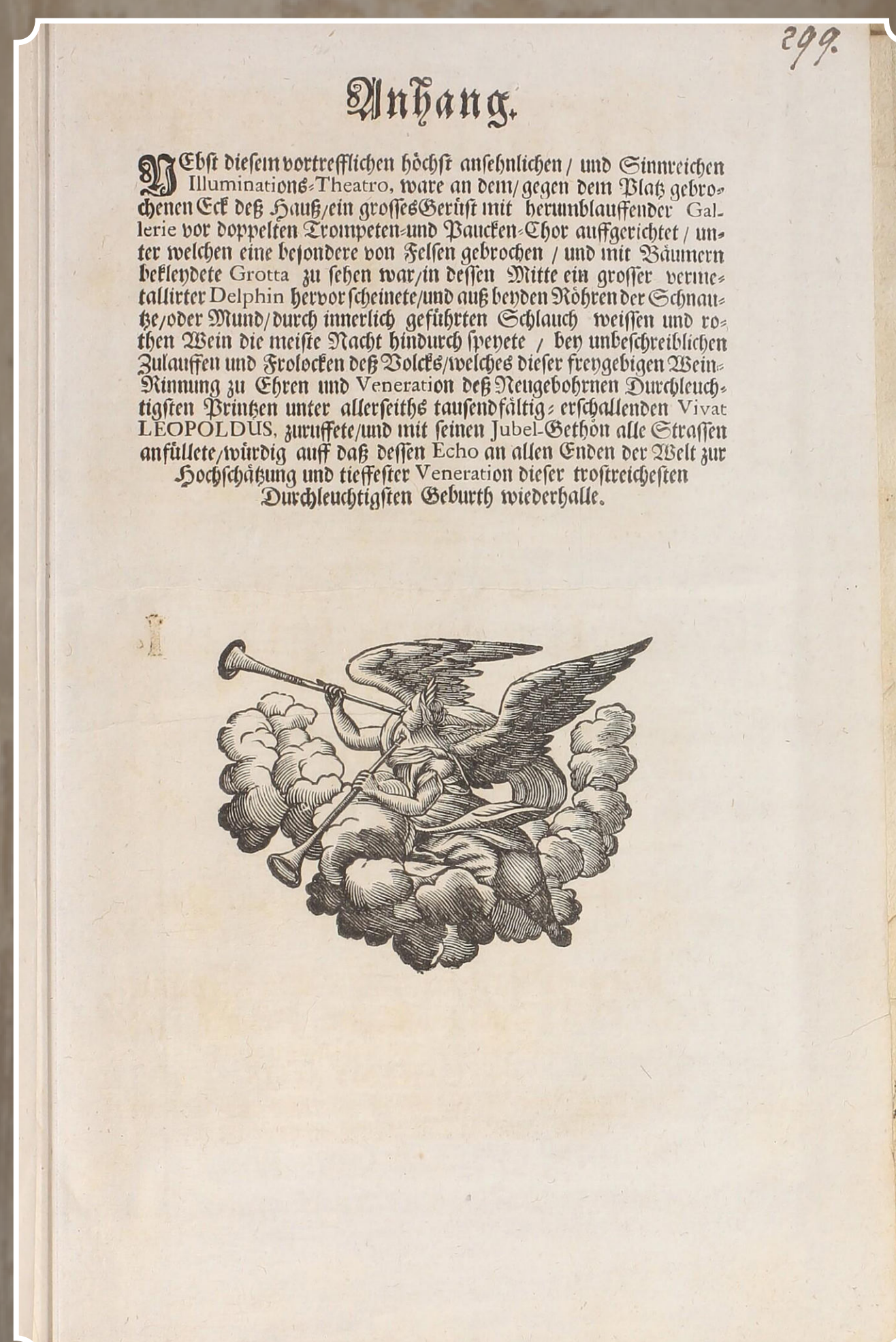

— Viněta je dekorativní prvek, který má nejčastěji podobu ornamentu, emblému či kaligrafického dekoru. Viněta nejčastěji vytváří vizuální předěl a vyplňuje prázdná místa na konci kapitol. Viněta v podobě Fámvy používá brněnskou tiskárnu Jana Františka Svobody a jeho dědič. Celebrat DeorVM PLAVVS, EDITO IOVIS AVSTRIACI INCREMENTO. Brno: Jan František Svoboda, 1716. (KBOR, sig. R-P.F.48.přiv.23)



— Ilustrace se ve starých tiscích objevují jak dievozové, tak mědirytinové. Dievozec, vycházející stejně jako knihtisk z principu tisku z výšky, umožňoval tisk současně s textem a dievozové ilustrace či dievozové stocky s dekorativními prvky byly zakončovány do sazby. Médirt, který je technikou tisku z hloubky, nemohl být spojený s vlastním tiskem a do publikace byl narízen dodatečně. Nejčastěji se proto ve starých tiscích setkáváme s mědirytinovými přílohami či mědirytinovým frontispisem. Vyhánění z Raje. Hartmann Schedel: Liber Chrounicarum. Nuremberg: Anton Koberger, 1493. (KBOR, sig. R-P.17)

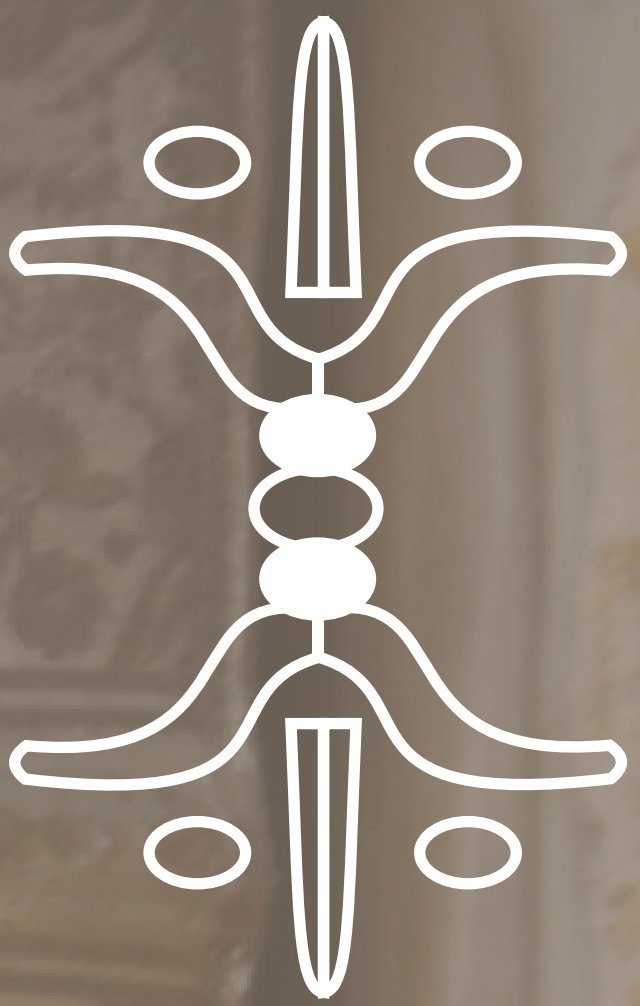
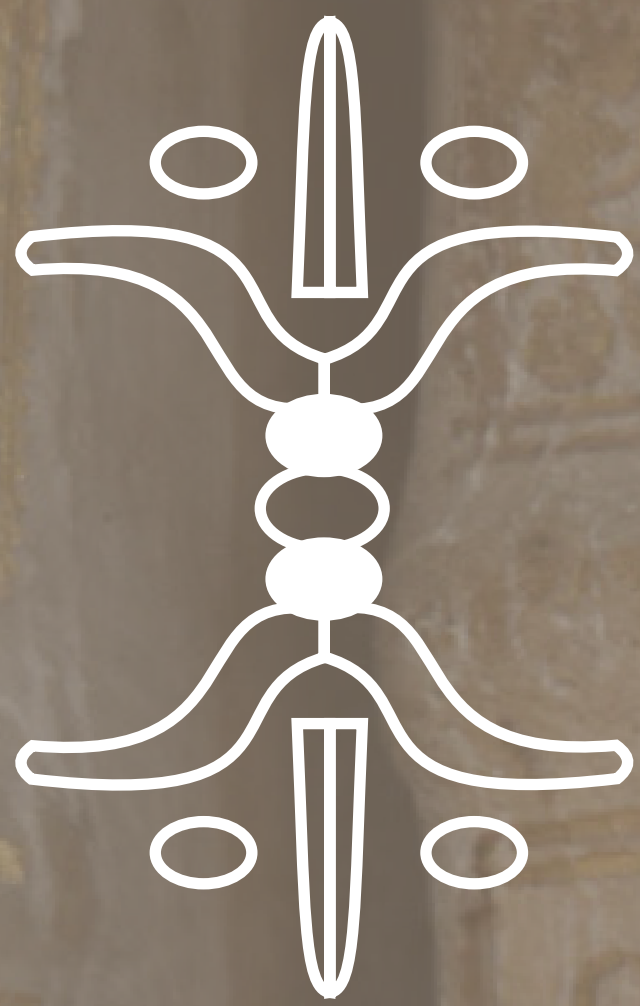

STARÉ TISKY V RAJHRADSKÉ KNIHOVNĚ

V rajhradském klášteře dlouho přetrvávala písemná tradice a většina prvotisků se do fondu rajhradské klášterní knihovny dostala až v pozdější době, ať již se jednalo o dary podporovatelů/mecenášů klášteře, tisky získané výměnou nebo nákupy knih z aukcí či ze zrušených klášterních knihoven. V současnosti je v knihovně rajhradského klášteře uloženo celkem 131 svazků obsahujících celkem 184 inkunábulí, mezi kterými převažují teologické a liturgické spisy, jakými byla kázání, bible a komentáře biblických textů nebo legendy a texty církevních otců. Mezi rajhradskými prvotisky se nachází i řada děl klasických autorů, právnických tisků či příručkových děl, která rajhradští benediktini využívali ke svému dalšímu vzdělávání.

Systematicky byla rajhradské knihovna doplňována od 17. století, a to nejen vlastními nákupy rajhradských benediktinů, ale i dary mecenášů klášteře. V historickém sále rajhradské klášterní knihovny se dnes nachází přes 35 000 děl, mezi kterými dominuje náboženská literatura, která byla doplňována knihami pořizovanými pro potřeby rajhradských benediktinů, jakými byla filozofická literatura, příručková díla nebo publikace týkající se správy a hospodářských záležitostí nebo práva, ale i publikacemi reflektujícími vlastní zájmy rajhradských benediktinů, ať již se jednalo o historická, přírodovědná, filozofická či lékařská díla.

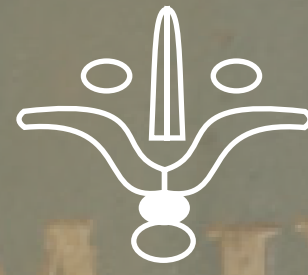

Ukázka iluminovaného prvotisku z brumovské knihovny Vincentius Bellouacensis: Speculum Historiale, Strassbourg: Adolf Rusch, asi 1473. (sig. B-S. LV.1. a. 5A.)

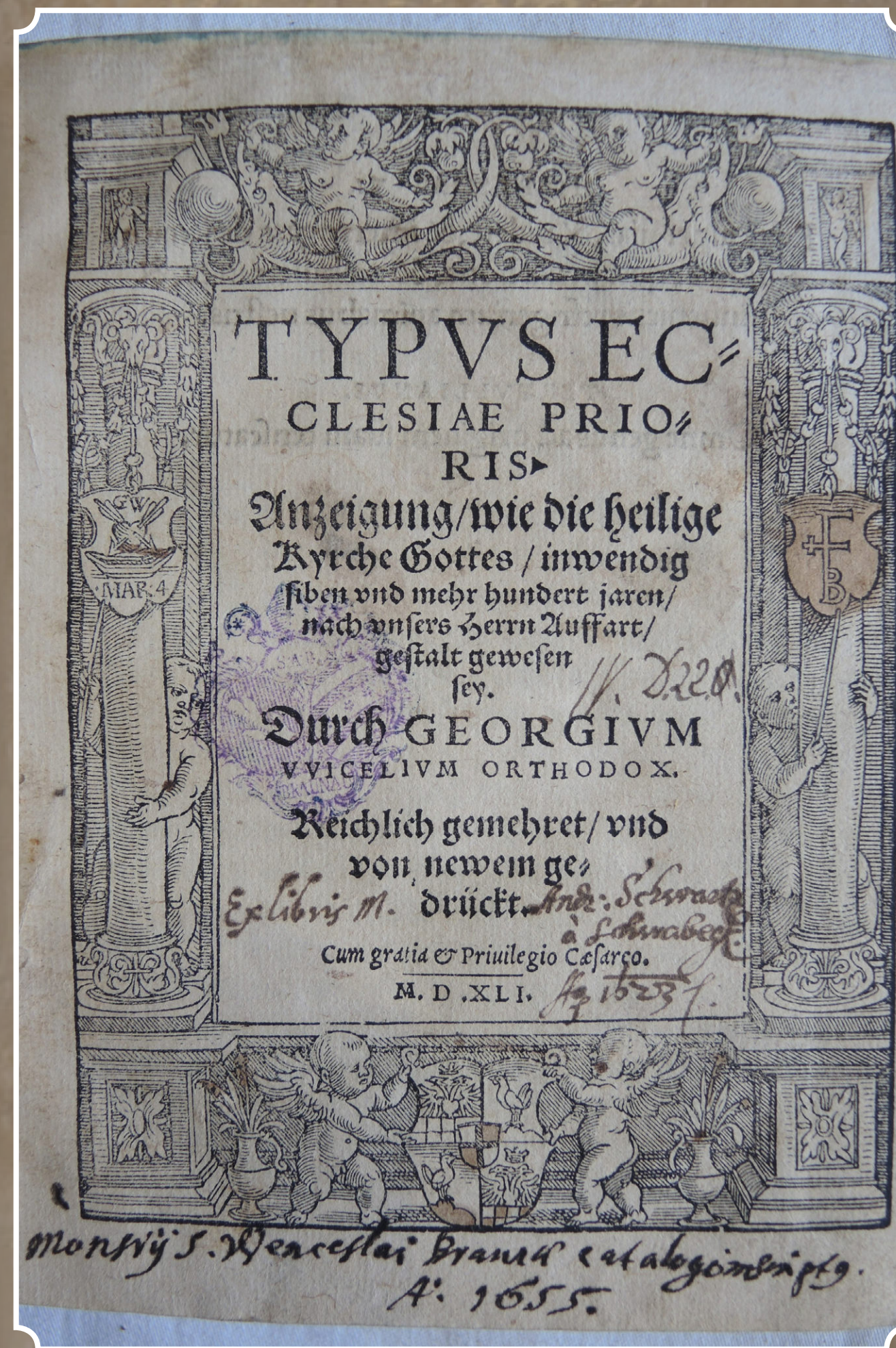

Na titulní straně vedle původní proveniencí poznámky také rukopisná poznámka o zapsání do katalogu knihovny: Georg Wirtzel: TYPVS ECCLESIAE PRIORIS. Mainz: Ivo Schöffer, 1540. (sig. B-IV.D.22)



Ukázka rajhradského prvotisku s malovanou a zlacenou iniciálou a miniaturou zmiňující papěře sedícího na trůně. Gratianus: Decretum. Norimbergae: Anton Koberger. 1493. (KBOR, sig. R-P-29)



Noemova archa. Hartmann Schedel: Liber Chronicarum. Nuremberg: Anton Koberger. 1493. (KBOR, sig. R-P1-7)

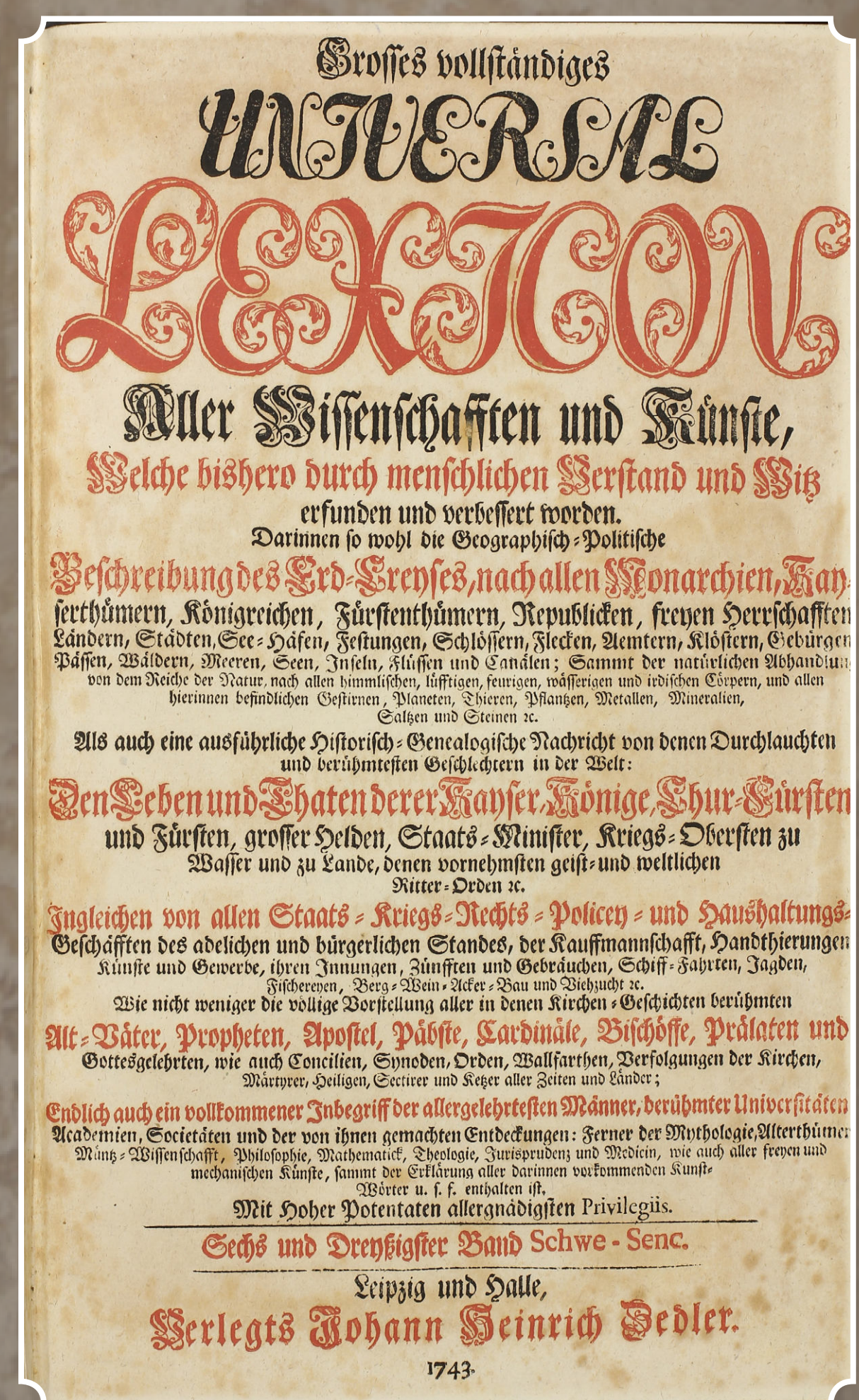

Vedle teologické literatury se v rajhradské knihovně nacházela řada encyklopedií a příručkových děl. Jedním z nich byl např. Grosses vollständiges universal Lexikon Aller Wissenschaften und Künste. Leipzig & Halle: Verlags Johann Heinrich Zedler, 1743. (KBOR, sig. R-J.1.b.3)

Datum	Wschetitel	akt. tit. den	akt. odloz. den	metr	um. numerfangst
1788	Archiv. Bibliothek. in der Stadt Nürnberg				1. 1. 1788. 23. 1788. 24. 1788. 25. 1788. 26. 1788. 27. 1788. 28. 1788. 29. 1788. 30. 1788. 31. 1788.
1790	Archiv. Bibliothek. in der Stadt Nürnberg				1. 1. 1790. 2. 1790. 3. 1790. 4. 1790. 5. 1790. 6. 1790. 7. 1790. 8. 1790. 9. 1790. 10. 1790. 11. 1790. 12. 1790. 13. 1790. 14. 1790. 15. 1790. 16. 1790. 17. 1790. 18. 1790. 19. 1790. 20. 1790. 21. 1790. 22. 1790. 23. 1790. 24. 1790. 25. 1790. 26. 1790. 27. 1790. 28. 1790. 29. 1790. 30. 1790. 31. 1790.
1792	Archiv. Bibliothek. in der Stadt Nürnberg				1. 1. 1792. 2. 1792. 3. 1792. 4. 1792. 5. 1792. 6. 1792. 7. 1792. 8. 1792. 9. 1792. 10. 1792. 11. 1792. 12. 1792. 13. 1792. 14. 1792. 15. 1792. 16. 1792. 17. 1792. 18. 1792. 19. 1792. 20. 1792. 21. 1792. 22. 1792. 23. 1792. 24. 1792. 25. 1792. 26. 1792. 27. 1792. 28. 1792. 29. 1792. 30. 1792. 31. 1792.
1794	Archiv. Bibliothek. in der Stadt Nürnberg				1. 1. 1794. 2. 1794. 3. 1794. 4. 1794. 5. 1794. 6. 1794. 7. 1794. 8. 1794. 9. 1794. 10. 1794. 11. 1794. 12. 1794. 13. 1794. 14. 1794. 15. 1794. 16. 1794. 17. 1794. 18. 1794. 19. 1794. 20. 1794. 21. 1794. 22. 1794. 23. 1794. 24. 1794. 25. 1794. 26. 1794. 27. 1794. 28. 1794. 29. 1794. 30. 1794. 31. 1794.
1796	Archiv. Bibliothek. in der Stadt Nürnberg				1. 1. 1796. 2. 1796. 3. 1796. 4. 1796. 5. 1796. 6. 1796. 7. 1796. 8. 1796. 9. 1796. 10. 1796. 11. 1796. 12. 1796. 13. 1796. 14. 1796. 15. 1796. 16. 1796. 17. 1796. 18. 1796. 19. 1796. 20. 1796. 21. 1796. 22. 1796. 23. 1796. 24. 1796. 25. 1796. 26. 1796. 27. 1796. 28. 1796. 29. 1796. 30. 1796. 31. 1796.
1798	Archiv. Bibliothek. in der Stadt Nürnberg				1. 1. 1798. 2. 1798. 3. 1798. 4. 1798. 5. 1798. 6. 1798. 7. 1798. 8. 1798. 9. 1798. 10. 1798. 11. 1798. 12. 1798. 13. 1798. 14. 1798. 15. 1798. 16. 1798. 17. 1798. 18. 1798. 19. 1798. 20. 1798. 21. 1798. 22. 1798. 23. 1798. 24. 1798. 25. 1798. 26. 1798. 27. 1798. 28. 1798. 29. 1798. 30. 1798. 31. 1798.
1800	Archiv. Bibliothek. in der Stadt Nürnberg				1. 1. 1800. 2. 1800. 3. 1800. 4. 1800. 5. 1800. 6. 1800. 7. 1800. 8. 1800. 9. 1800. 10. 1800. 11. 1800. 12. 1800. 13. 1800. 14. 1800. 15. 1800. 16. 1800. 17. 1800. 18. 1800. 19. 1800. 20. 1800. 21. 1800. 22. 1800. 23. 1800. 24. 1800. 25. 1800. 26. 1800. 27. 1800. 28. 1800. 29. 1800. 30. 1800. 31. 1800.
1802	Archiv. Bibliothek. in der Stadt Nürnberg				1. 1. 1802. 2. 1802. 3. 1802. 4. 1802. 5. 1802. 6. 1802. 7. 1802. 8. 1802. 9. 1802. 10. 1802. 11. 1802. 12. 1802. 13. 1802. 14. 1802. 15. 1802. 16. 1802. 17. 1802. 18. 1802. 19. 1802. 20. 1802. 21. 1802. 22. 1802. 23. 1802. 24. 1802. 25. 1802. 26. 1802. 27. 1802. 28. 1802. 29. 1802. 30. 1802. 31. 1802.
1804	Archiv. Bibliothek. in der Stadt Nürnberg				1. 1. 1804. 2. 1804. 3. 1804. 4. 1804. 5. 1804. 6. 1804. 7. 1804. 8. 1804. 9. 1804. 10. 1804. 11. 1804. 12. 1804. 13. 1804. 14. 1804. 15. 1804. 16. 1804. 17. 1804. 18. 1804. 19. 1804. 20. 1804. 21. 1804. 22. 1804. 23. 1804. 24. 1804. 25. 1804. 26. 1804. 27. 1804. 28. 1804. 29. 1804. 30. 1804. 31. 1804.
1806	Archiv. Bibliothek. in der Stadt Nürnberg				1. 1. 1806. 2. 1806. 3. 1806. 4. 1806. 5. 1806. 6. 1806. 7. 1806. 8. 1806. 9. 1806. 10. 1806. 11. 1806. 12. 1806. 13. 1806. 14. 1806. 15. 1806. 16. 1806. 17. 1806. 18. 1806. 19. 1806. 20. 1806. 21. 1806. 22. 1806. 23. 1806. 24. 1806. 25. 1806. 26. 1806. 27. 1806. 28. 1806. 29. 1806. 30. 1806. 31. 1806.
1808	Archiv. Bibliothek. in der Stadt Nürnberg				1. 1. 1808. 2. 1808. 3. 1808. 4. 1808. 5. 1808. 6. 1808. 7. 1808. 8. 1808. 9. 1808. 10. 1808. 11. 1808. 12. 1808. 13. 1808. 14. 1808. 15. 1808. 16. 1808. 17. 1808. 18. 1808. 19. 1808. 20. 1808. 21. 1808. 22. 1808. 23. 1808. 24. 1808. 25. 1808. 26. 1808. 27. 1808. 28. 1808. 29. 1808. 30. 1808. 31. 1808.
1810	Archiv. Bibliothek. in der Stadt Nürnberg				1. 1. 1810. 2. 1810. 3. 1810. 4. 1810. 5. 1810. 6. 1810. 7. 1810. 8. 1810. 9. 1810. 10. 1810. 11. 1810. 12. 1810. 13. 1810. 14. 1810. 15. 1810. 16. 1810. 17. 1810. 18. 1810. 19. 1810. 20. 1810. 21. 1810. 22. 1810. 23. 1810. 24. 1810. 25. 1810. 26. 1810. 27. 1810. 28. 1810. 29. 1810. 30. 1810. 31. 1810.
1812	Archiv. Bibliothek. in der Stadt Nürnberg				1. 1. 1812. 2. 1812. 3. 1812. 4. 1812. 5. 1812. 6. 1812. 7. 1812. 8. 1812. 9. 1812. 10. 1812. 11. 1812. 12. 1812. 13. 1812. 14. 1812. 15. 1812. 16. 1812. 17. 1812. 18. 1812. 19. 1812. 20. 1812. 21. 1812. 22. 1812. 23. 1812. 24. 1812. 25. 1812. 26. 1812. 27. 1812. 28. 1812. 29. 1812. 30. 1812. 31. 1812.
1814	Archiv. Bibliothek. in der Stadt Nürnberg				1. 1. 1814. 2. 1814. 3. 1814. 4. 1814. 5. 1814. 6. 1814. 7. 1814. 8. 1814. 9. 1814. 10. 1814. 11. 1814. 12. 1814. 13. 1814. 14. 1814. 15. 1814. 16. 1814. 17. 1814. 18. 1814. 19. 1814. 20. 1814. 21. 1814. 22. 1814. 23. 1814. 24. 1814. 25. 1814. 26. 1814. 27. 1814. 28. 1814. 29. 1814. 30. 1814. 31. 1814.
1816	Archiv. Bibliothek. in der Stadt Nürnberg				1. 1. 1816. 2. 1816. 3. 1816. 4. 1816. 5. 1816. 6. 1816. 7. 1816. 8. 1816. 9. 1816. 10. 1816. 11. 1816. 12. 1816. 13. 1816. 14. 1816. 15. 1816. 16. 1816. 17. 1816. 18. 1816. 19. 1816. 20. 1816. 21. 1816. 22. 1816. 23. 1816. 24. 1816. 25. 1816. 26. 1816. 27. 1816. 28. 1816. 29. 1816. 30. 1816. 31. 1816.
1818	Archiv. Bibliothek. in der Stadt Nürnberg				1. 1. 1818. 2. 1818. 3. 1818. 4. 1818. 5. 1818. 6. 1818. 7. 1818. 8. 1818. 9. 1818. 10. 1818. 11. 1818. 12. 1818. 13. 1818. 14. 1818. 15. 1818. 16. 1818. 17. 1818. 18. 1818. 19. 1818. 20. 1818. 21. 1818. 22. 1818. 23. 1818. 24. 1818. 25. 1818. 26. 1818. 27. 1818. 28. 1818. 29. 1818. 30. 1818. 31. 1818.
1820	Archiv. Bibliothek. in der Stadt Nürnberg				1. 1. 1820. 2. 1820. 3. 1820. 4. 1820. 5. 1820. 6. 1820. 7. 1820. 8. 1820. 9. 1820. 10. 1820. 11. 1820. 12. 1820. 13. 1820. 14. 1820. 15. 1820. 16. 1820. 17. 1820. 18. 1820. 19. 1820. 20. 1820. 21. 1820. 22. 1820. 23. 1820. 24. 1820. 25. 1820. 26. 1820. 27. 1820. 28. 1820. 29. 1820. 30. 1820. 31. 1820.
1822	Archiv. Bibliothek. in der Stadt Nürnberg				1. 1. 1822. 2. 1822. 3. 1822. 4. 1822. 5. 1822. 6. 1822. 7. 1822. 8. 1822. 9. 1822. 10. 1822. 11. 1822. 12. 1822. 13. 1822. 14. 1822. 15. 1822. 16. 1822. 17. 1822. 18. 1822. 19. 1822. 20. 1822. 21. 1822. 22. 1822. 23. 1822. 24. 1822. 25. 1822. 26. 1822. 27. 1822. 28. 1822. 29. 1822. 30. 1822. 31. 1822.
1824	Archiv. Bibliothek. in der Stadt Nürnberg				1. 1. 1824. 2. 1824. 3. 1824. 4. 1824. 5. 1824. 6. 1824. 7. 1824. 8. 1824. 9. 1824. 10. 1824. 11. 1824. 12. 1824. 13. 1824. 14. 1824. 15. 1824. 16. 1824. 17. 1824. 18. 1824. 19. 1824. 20. 1824. 21. 1824. 22. 1824. 23. 1824. 24. 1824. 25. 1824. 26. 1824. 27. 1824. 28. 1824. 29. 1824. 30. 1824. 31. 1824.
1826	Archiv. Bibliothek. in der Stadt Nürnberg				1. 1. 1826. 2. 1826. 3. 1826. 4. 1826. 5. 1826. 6. 1826. 7. 1826. 8. 1826. 9. 1826. 10. 1826. 11. 1826. 12. 1826. 13. 1826. 14. 1826. 15. 1826. 16. 1826. 17. 1826. 18. 1826. 19. 1826. 20. 1826. 21. 1826. 22. 1826. 23. 1826. 24. 1826. 25. 1826. 26. 1826. 27. 1826. 28. 1826. 29. 1826. 30. 1826. 31. 1826.
1828	Archiv. Bibliothek. in der Stadt Nürnberg				1. 1. 1828. 2. 1828. 3. 1828. 4. 1828. 5. 1828. 6. 1828. 7. 1828. 8. 1828. 9. 1828. 10. 1828. 11. 1828. 12. 1828. 13. 1828. 14. 1828. 15. 1828. 16. 1828. 17. 1828. 18. 1828. 19. 1828. 20. 1828. 21. 1828. 22. 1828. 23. 1828. 24. 1828. 25. 1828. 26. 1828. 27. 1828. 28. 1828. 29. 1828. 30. 1828. 31. 1828.
1830	Archiv. Bibliothek. in der Stadt Nürnberg				1. 1. 1830. 2. 1830. 3. 1830. 4. 1830. 5. 1830. 6. 1830. 7. 1830. 8. 1830. 9. 1830. 10. 1830. 11. 1830. 12. 1830. 13. 1830. 14. 1830. 15. 1830. 16. 1830. 17. 1830. 18. 1830. 19. 1830. 20. 1830. 21. 1830. 22. 1830. 23. 1830. 24. 1830. 25. 1830. 26. 1830. 27. 1830. 28. 1830. 29. 1830. 30. 1830. 31. 1830.
1832	Archiv. Bibliothek. in der Stadt Nürnberg				1. 1. 1832. 2. 1832. 3. 1832. 4. 1832. 5. 1832. 6. 1832. 7. 1832. 8. 1832. 9. 1832. 10. 1832. 11. 1832. 12. 1832. 13. 1832. 14. 1832. 15. 1832. 16. 1832. 17. 1832. 18. 1832. 19. 1832. 20. 1832. 21. 1832. 22. 1832. 23. 1832. 24. 1832. 25. 1832. 26. 1832. 27. 1832. 28. 1832. 29. 1832. 30. 1832. 31. 1832.
1834	Archiv. Bibliothek. in der Stadt Nürnberg				1. 1. 1834. 2. 1834. 3. 1834. 4. 1834. 5. 1834. 6. 1834. 7. 1834. 8. 1834. 9. 1834. 10. 1834. 11. 1834. 12. 1834. 13. 1834. 14. 1834. 15. 1834. 16. 1834. 17. 1834. 18. 1834. 19. 1834. 20. 1834. 21. 1834. 22. 1834. 23. 1834. 24. 1834. 25. 1834. 26. 1834. 27. 1834. 28. 1834. 29. 1834. 30. 1834. 31. 1834.
1836	Archiv. Bibliothek. in der Stadt Nürnberg				1. 1. 1836. 2. 1836. 3. 1836. 4. 1836. 5. 1836. 6. 1836. 7. 1836. 8. 1836. 9. 1836. 10. 1836. 11. 1836. 12. 1836. 13. 1836. 14. 1836. 15. 1836. 16. 1836. 17. 1836. 18. 1836. 19. 1836. 20. 1836. 21. 1836. 22. 1836. 23. 1836. 24. 1836. 25. 1836. 26. 1836. 27. 1836. 28. 1836. 29. 1836. 30. 1836. 31. 1836.
1838	Archiv. Bibliothek. in der Stadt Nürnberg				1. 1. 1838. 2. 1838. 3. 1838. 4. 1838. 5. 1838. 6. 1838. 7. 1838. 8. 1838. 9. 1838. 10. 1838. 11. 1838. 12. 1838. 13. 1838. 14. 1838. 15. 1838. 16. 1838. 17. 1838. 18. 1838. 19. 1838. 20. 1838. 21. 1838. 22. 1838. 23. 1838. 24. 1838. 25. 1838. 26. 1838. 27. 1838. 28. 1838. 29. 1838. 30. 1838. 31. 1838.
1840	Archiv. Bibliothek. in der Stadt Nürnberg				1. 1. 1840. 2. 1840. 3. 1840. 4. 1840. 5. 1840. 6. 1840. 7. 1840. 8. 1840. 9. 1840. 10. 1840. 11. 1840. 12. 1840. 13. 1840. 14. 1840. 15. 1840. 16. 1840. 17. 1840. 18. 1840. 19. 1840. 20. 1840. 21. 1840. 22. 1840. 23. 1840. 24. 1840. 25. 1840. 26. 1840. 27. 1840. 28. 1840. 29. 1840. 30. 1840. 31. 1840.
1842	Archiv. Bibliothek. in der Stadt Nürnberg				1. 1. 1842. 2. 1842. 3. 1842. 4. 1842. 5. 1842. 6. 1842. 7. 1842. 8. 1842. 9. 1842. 10. 1842. 11. 1842. 12. 1842. 13. 1842. 14. 1842. 15. 1842. 16. 1842. 17. 1842. 18. 1842. 19. 1842. 20. 1842. 21. 1842. 22. 1842. 23. 1842. 24. 1842. 25. 1842. 26. 1842. 27. 1842. 28. 1842. 29. 1842. 30. 1842. 31. 1842.
1844	Archiv. Bibliothek. in der Stadt Nürnberg				1. 1. 1844. 2. 1844. 3. 1844. 4. 1844. 5. 1844. 6. 1844. 7. 1844. 8. 1844. 9. 1844. 10. 1844. 11. 1844. 12. 1844. 13. 1844. 14. 1844. 15. 1844. 16. 1844. 17. 1844. 18. 1844. 19. 1844. 20. 1844. 21. 1844. 22. 1844. 23. 1844. 24. 1844. 25. 1844. 26. 1844. 27. 1844. 28. 1844. 29. 1844. 30. 1844. 31. 1844.
1846	Archiv. Bibliothek. in der Stadt Nürnberg				1. 1. 1846. 2. 1846. 3. 1846. 4. 1846. 5. 1846. 6. 1846. 7. 1846. 8. 1846. 9. 1846. 10. 1846. 11. 1846. 12. 1846. 13. 1846. 14. 1846. 15. 1846. 16. 1846. 17. 1846. 18. 1846. 19. 1846. 20. 1846. 21. 1846. 22. 1846. 23. 1846. 24. 1846. 25. 1846. 26. 1846. 27. 1846. 28. 1846. 29. 1846. 30. 1846. 31. 1846.
1848	Archiv. Bibliothek. in der Stadt Nürnberg				1. 1. 1848. 2. 1848. 3. 1848. 4. 1848. 5. 1848. 6. 1848. 7. 1848. 8. 1848. 9. 1848. 10. 1848. 11. 1848. 12. 1848. 13. 1848. 14. 1848. 15. 1848. 16. 1848. 17. 1848. 18. 1848. 19. 1848. 20. 1848. 21. 1848. 22. 1848.

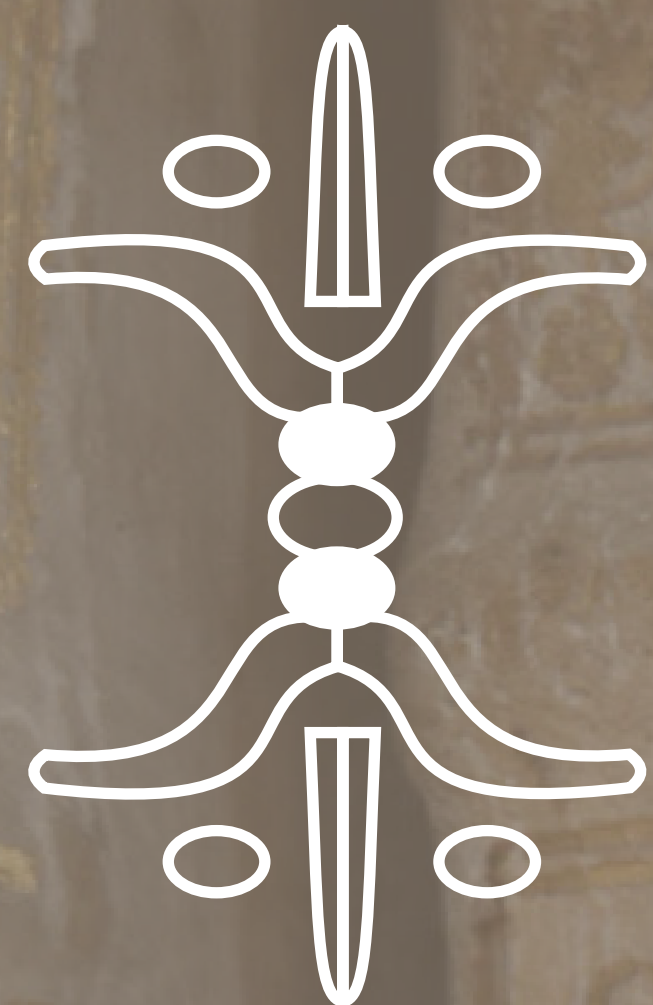

KNIHOVNA RAJHRADSKÉHO KLÁŠTERA A JEJÍ DONÁTOŘI



Rajhradská klášterní knihovna byla založena pro potřeby rajhradských benediktinů již při vzniku kláštera v 11. století. Zejména od 17. století byla systematicky doplňována, a to publikacemi pořizovanými jak samotnými rajhradskými benediktiny, tak prostřednictvím četných nákupů a darů příznivců kláštera.

Historii rajhradské klášterní knihovny můžeme sledovat zejména díky rozsáhlým archivním pramenům, neboť většina starších publikací byla koncem 18. století převázána do typických pergamenových vazeb a při této převazbě došlo nejen k odstranění původních vazeb, ale i vlastnických poznámek.

Přestože bylo množství knih v 18. a počátkem 19. století převázáno do pergamenových vazeb, setkáme se ve fondu rajhradské klášterní knihovny s řadou původních vazeb, na nichž se nacházejí supralibros, a zachovaných majitelských značek v podobě rukopisných přípisků, věnování nebo exlibris.

Většina donátorů rajhradského kláštera pocházela především z Brna a jižní Moravy a s rajhradskými benediktiny je spojovaly osobní styky, rodinné vazby či přátelství. Jednalo se o brněnské kanovníky, vzdělance i politicky a společensky činné osoby, s nimiž rajhradští benediktini udržovali pravidelné styky.



Exlibris (lat. z knih) je značka majitele knihy, může se jednat o rukopisný záznam, razítko nebo drobnou grafiku, kterou se majitel charakterizoval a mohla mít podobu erbu, emblému, obrazu či hesla. – Erbovní exlibris se znakem rajhradského kláštera. (KBOR, sig. R-P.13).

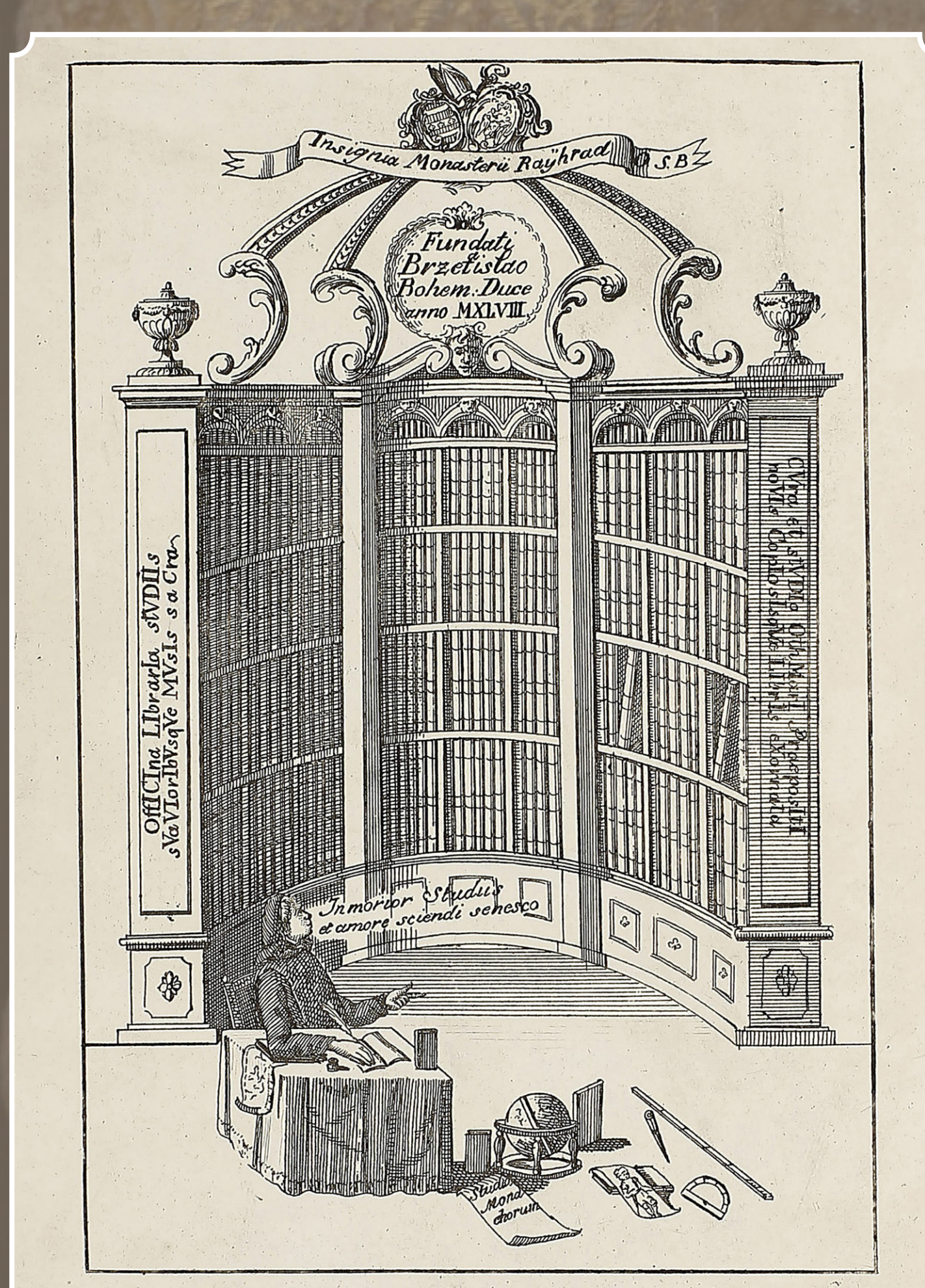

Vedle exlibris donátorů rajhradského kláštera se setkáme také s vlastními exlibris a supralibros rajhradských benediktinů. Např. Otmar Conrad publikace od roku 1789 označoval dvěma exlibris – erbovním exlibris se znakem rajhradského kláštera a exlibris s obrazem studujícího mnicha v knihovně. (KBOR, sig. R-H.Lec.13a).



Supralibros (lat. na knihách) je značka vlastníka knihy, která byla umístována na knižní desky. Na knižních vazbách se setkáme např. s monogramem majitele či jeho emblémem, ale většinou mělo supralibros podobu erbu.



Exlibris Ferdinanda Ullersdorfa z Němčína. (KBOR, sig. R-Z.II.d.31) – Významným donátorem rajhradského kláštera byl brněnský a vyšehradský kanovník Ferdinand Ullersdorf z Němčína (1654–1726), který byl vášnivým bibliofilem, jeho knihovna, kterou systematicky během svého života budoval, obsahovala nejen řadu teologických děl a duchovní literatury, ale také publikací z oboru práva, historie, zeměpisu, matematiky, fyziky či astronomie. Svou unikátní knihovnu v roce 1724 daroval rajhradskému klášteru. V řadě jeho publikací se nachází nejen jeho exlibris, ale především jeho rukopisné věnování publikace rajhradskému klášteru.

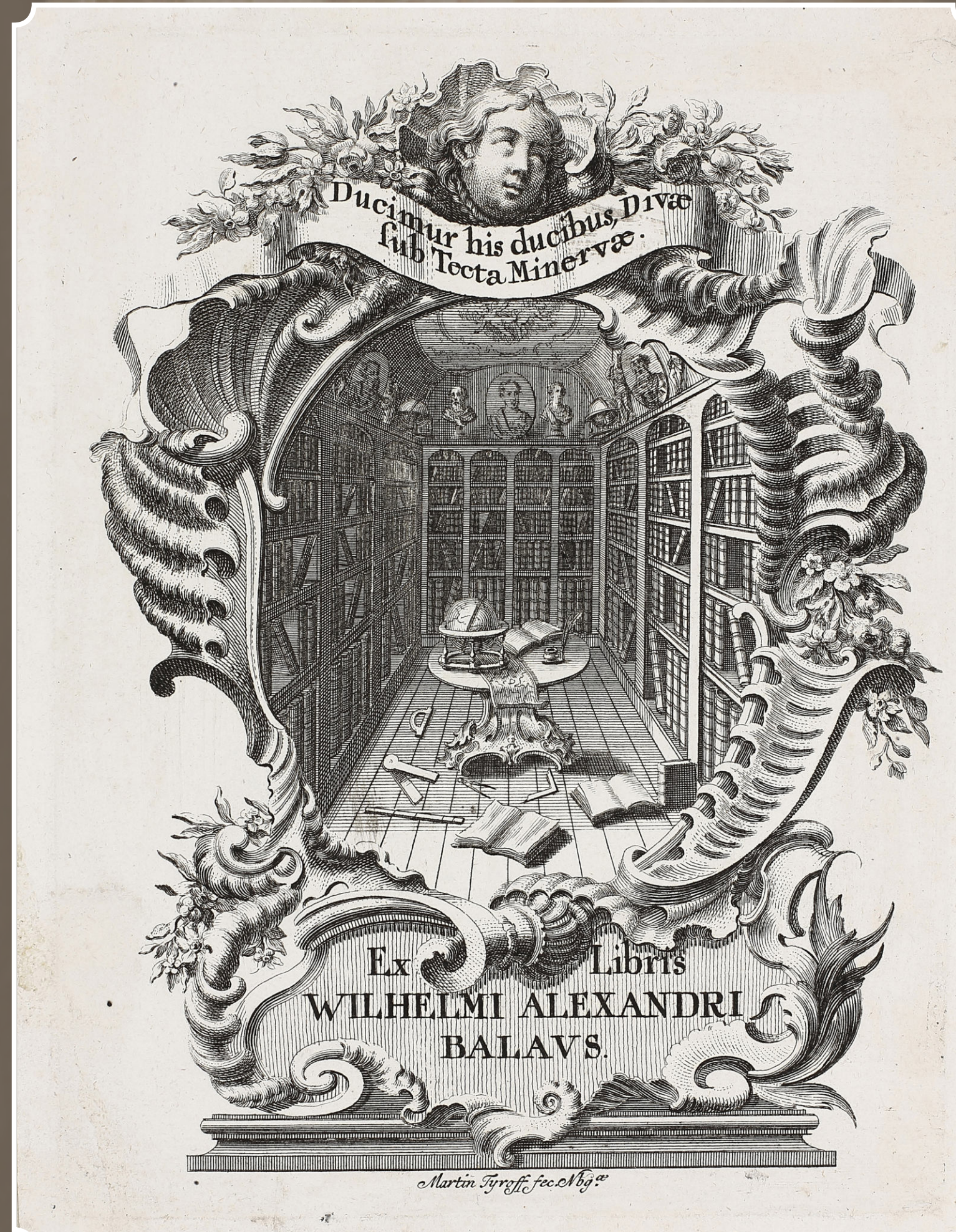

Exlibris Viléma Alexandra Balause. (KBOR, sig. R-Ib.998) – Právník a bibliofil Vilém Alexandr Balau (1711–1752) se během svého života snažil vybudovat velkou knihovnu pokrývající všechny vědní obory. Knihy nakupoval i vyměňoval. Po jeho smrti byla knihovna jeho rodinou rozprodána a jedním z kupujících byli i rajhradští benediktini.



Exlibris brněnského biskupa Matyáše Chorinského z Ledské (1720–1786). (KBOR, sig. R-V.III.bb.31) Knihovnu prvního brněnského biskupa po jeho smrti v roce 1787 výhodně zakoupil Otmar Conrad za pouhých 300 zlatých.

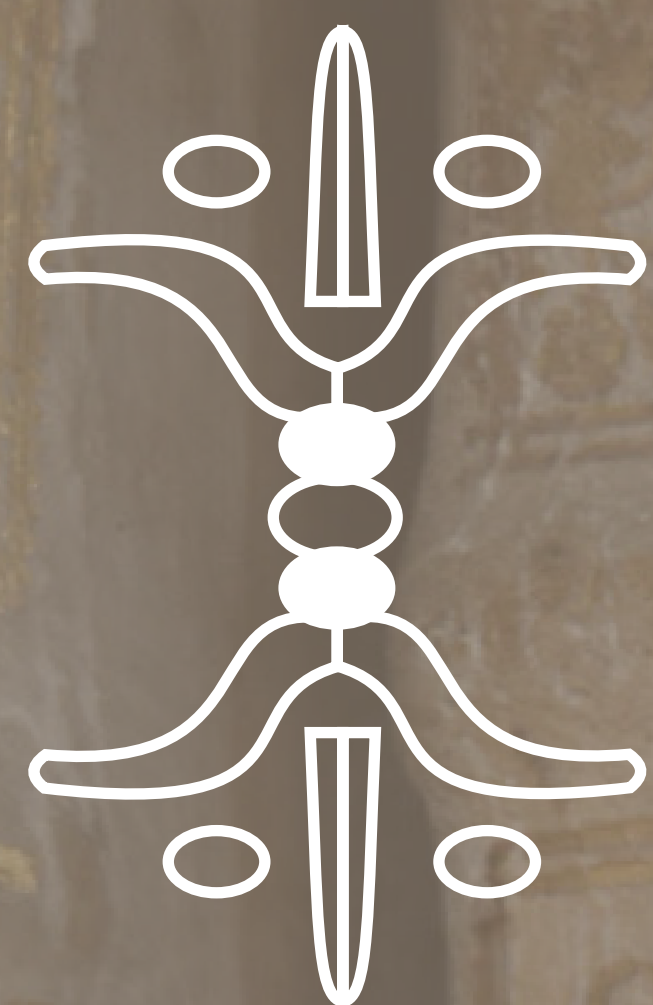

SLOŽENÍ BROUMOVSKÉ KONVENTNÍ KNIHOVNY



Podle inventáře z let 1390 až 1394 bylo v Broumově v 37 svazcích přítomno vše, co tehdejší klášterní provoz vyžadoval: antifonáře, žaltáře, kalendáře či text řehole. Větší množství knih se dostalo do kláštera patrně v roce 1420, kdy husitská vojska vypálila klášter v Břevnově a opat Mikuláš s částí bratří odešel do Broumova. Mezi nejznámější patří proslulý Codex gigas, který zde zůstal do roku 1594.

Broumovská knihovna má – podobně jako knihovny jiných benediktinských klášterů – pansofický rozměr, tzn. že usiluje o to, obsahovat veškeré vědění lidstva. V tomto směru a v souladu se svým členěním byla knihovna také rozšiřována, ať již pomocí darů, dědictvím po zemřelých bratřích či cílenými nákupy.

Příkladem může být skříň č. XXIV s díly z oboru zdravotnictví (MEDICI). Obsahuje cca 400 svazků psaných převážně latinsky a německy, počínaje prvotisky z 15. století a pracemi z poloviny 19. století konče. Jsou zde díla, která broumovští řeholníci potřebovali pro svoji vnitrokonventní zdravotní péči i provoz veřejné lékárny. Knihy – a od konce 18. století i časopisy – se týkají medicíny jako celku, typů nemocí a pacientů, jednotlivých chorob, léčiv (arzneybuchy), špitálního

a farmaceutického provozu, zákonodárství či zdravotního školství (dissertace z medicínských fakult) i příbuzných oborů jako jsou pohřebnictví nebo lázeňství. Zde je např. základní český balneologický spis, kterým je Klauserovo pojednání O vodách hojitelných z roku 1553, který je zároveň nejstarší bohemikum v oddělení XXIV.

V současné době je v knihovně identifikováno asi sto sedmdesát prvotisků, mezi kterými převažují liturgické publikace, kázání, bible a biblické komentáře nebo texty církevních otců. Ze středověkých rukopisů se nedochoval na místě ani jediný. Mezi cca 150 dochovanými novověkými manuskripty jsou zastoupeny především opisy děl učebnicového charakteru (např. pojednání o geometrii) či poznámky z přednášek, které bratři absolvovali na svých studiích. Převaha novodobějších položek je dána mj. skutečností, že knihovna byla postižena četnými požáry (např. v letech 1559, 1664, kdy byly zřejmě zničeny středověké rukopisy, 1684, 1757 a 1779). Zbylé vzácnosti (rukopisy a prvotisky) z knihovny zmizely po roce 1945, resp. 1948. Ve fondu je naopak zachováno více než padesát svazků, na jejichž pokryv desk nebo v jejichž vazbách jsou druhotně použity notované fragmenty ze 14. až 16. století.

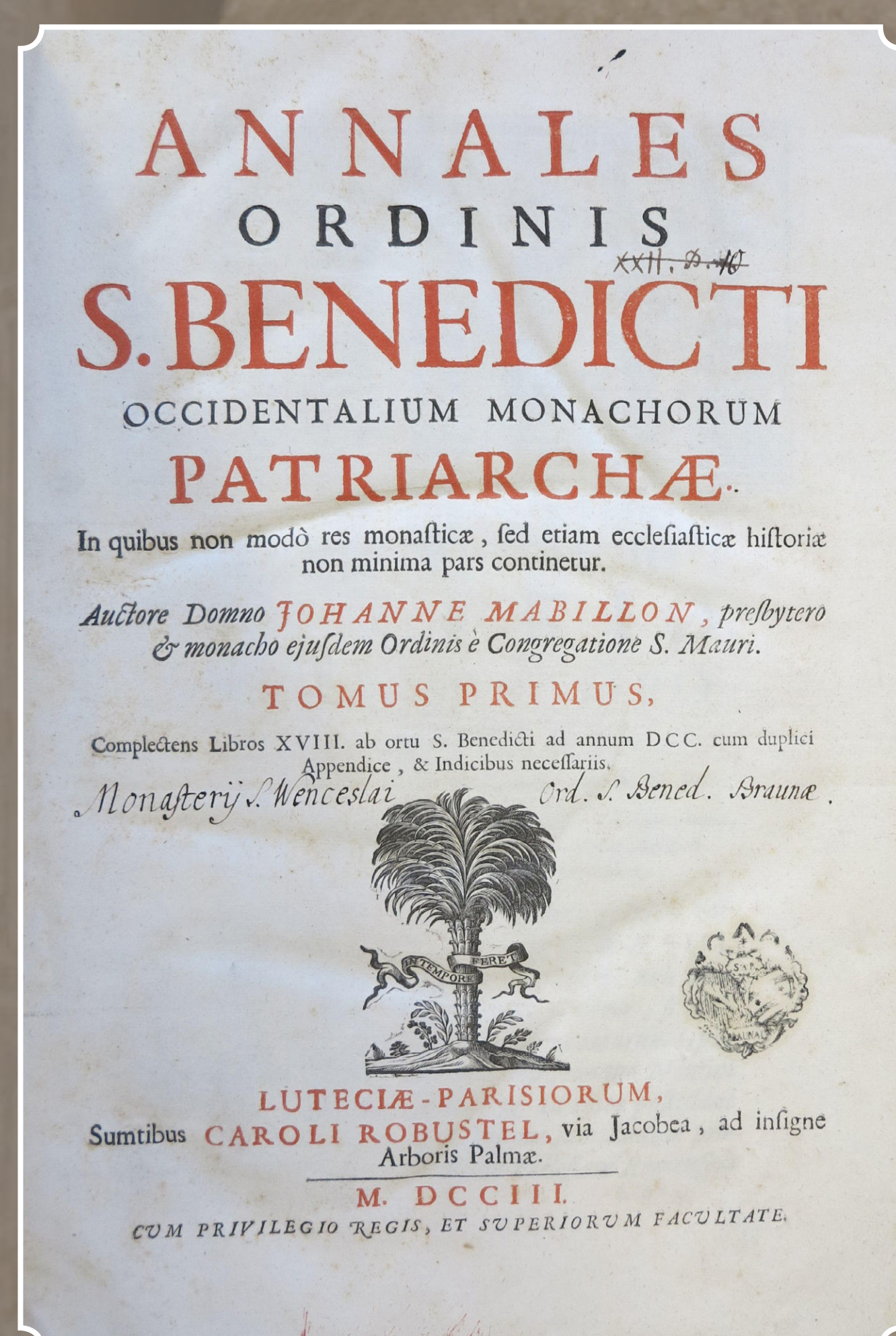

— Jean Mabillon: Annales Ordinis S. Benedicti Occidentalium Monachorum Patriarchae. Paris: Charles Robustel, Denis Thierry – dílna, 1703. (sig. B-XX. C. aa. 1.1)

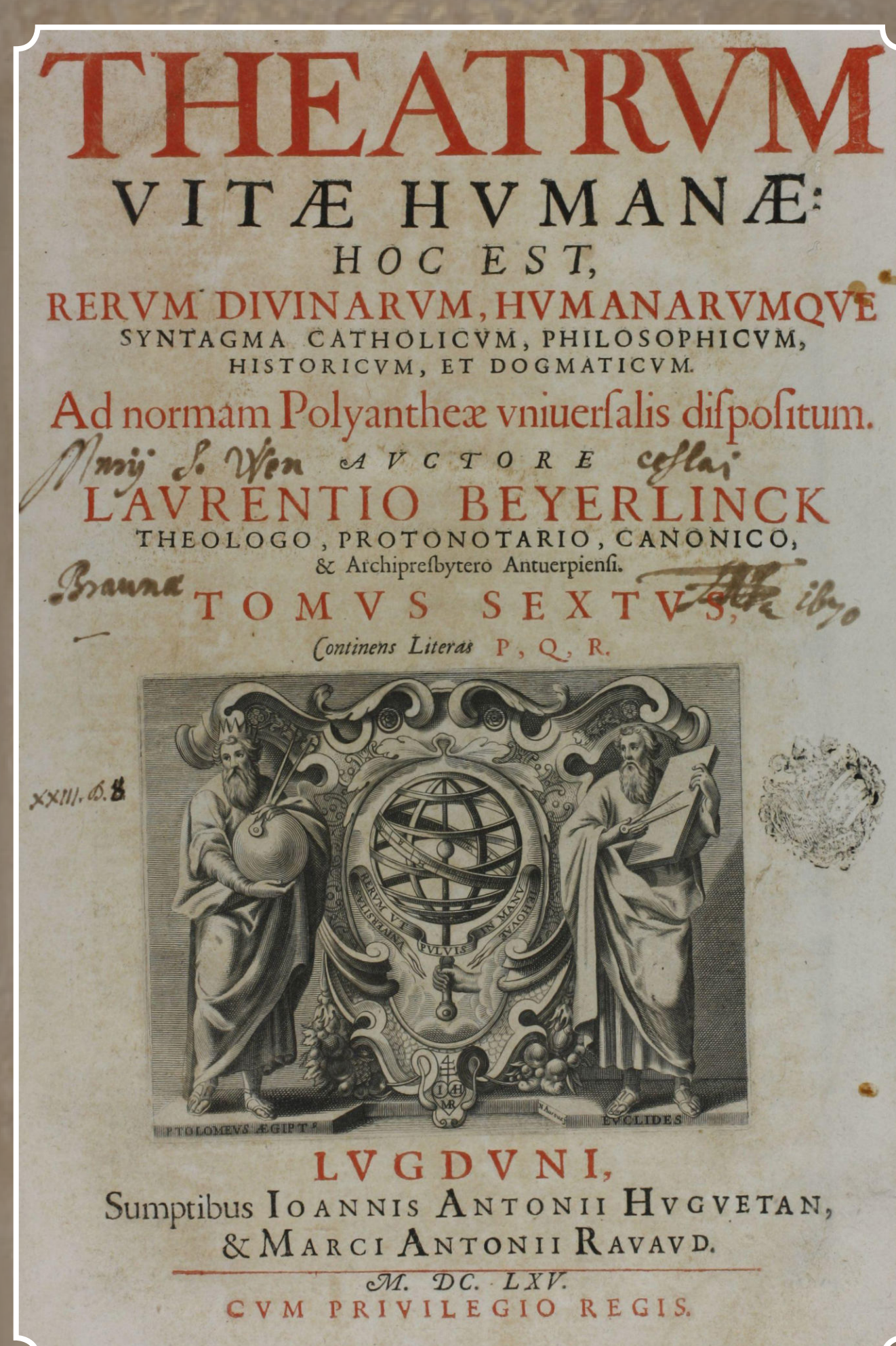

— Laurentius Beyerlinck: Magnvm Theatrum Vitae Humanae. Lyons: Jean Antoine Huguetan, Marcus Antonius Ravaut, 1665. (sig. B-XXIII. a. 16.6) Titulní list s vyobrazením Prolemaia Alexandrijského a Euclida s astrolábem.



— Antonio de Yepes: Chronicon Generale Ordinis S. P. N. Benedicti. Kolín nad Rýnem: Konstantin Münich, 1648. (sig. B-XX. C. aa. 5.1) Titulní list s alegorickým výjevem se sv. Benediktem a Adámem neosoucími zánatouli u nohou sv. Benedikta personifikace Času, ve spodní části uprostřed vlevo kojčička Romula a Rema, po stranách putti držící erby a biskupské berly.

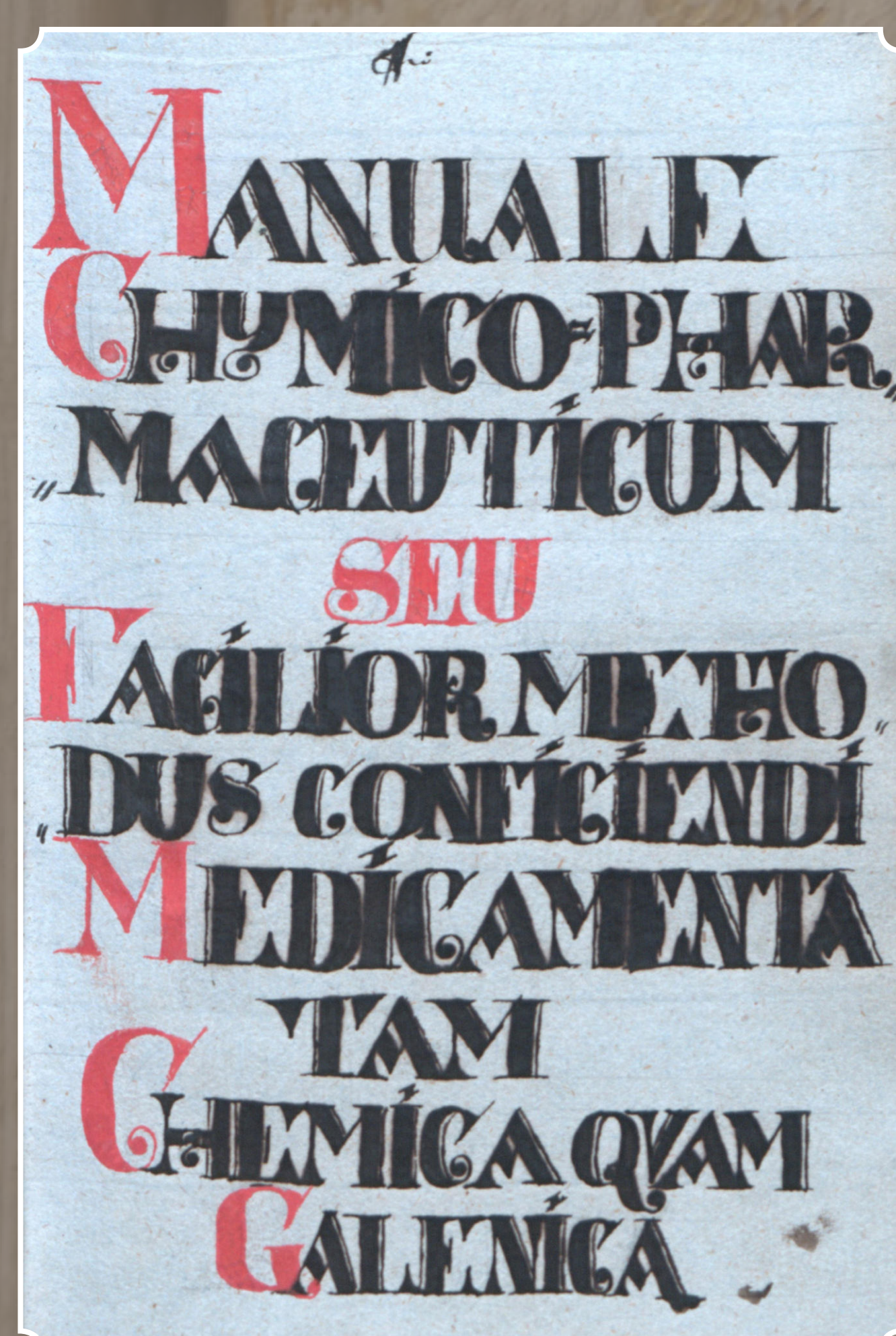

— Manuale Chymico-pharmaceuticum seu Facillior Methodus Conficiendi Medicamenta tam Chemica quam Galenica; příručka, sepsal pater Amandus Nowotny, přelom 18. a 19. století. (bez signatury)



— Rukopis traktátu Bernarda z Clairvaux: De interiori domo... před 1701. (sig. B-XXVI.D.29) Pokryv celých desk fragmentem graduálu nebo misálu ze 14. století. Na úvodní straně připsal, že svazek pochází z kláštera v Břevnově („Monasterii s. Margarethae Nunc s. Wenceslai Braunae“). Použitý pergamen připomíná písmo rajhradského graduálu R 19 z roku 1313 a hlásí se k notářské tradici břevnovského skriptoria na začátku 14. století.



— Zobrazení Smrti in: Necrologium seu Memoriale Mortuorum Fratrum ac Benefactorum Ordinis S[ancti] Benedicti Provinciae Boemicae et Moraviae, Necrolog benediktinských opatů z Broumova, Břevnova a Kladruhu, 1673 až 2. pol. 19. století. (sig. B-XXVIA.9)

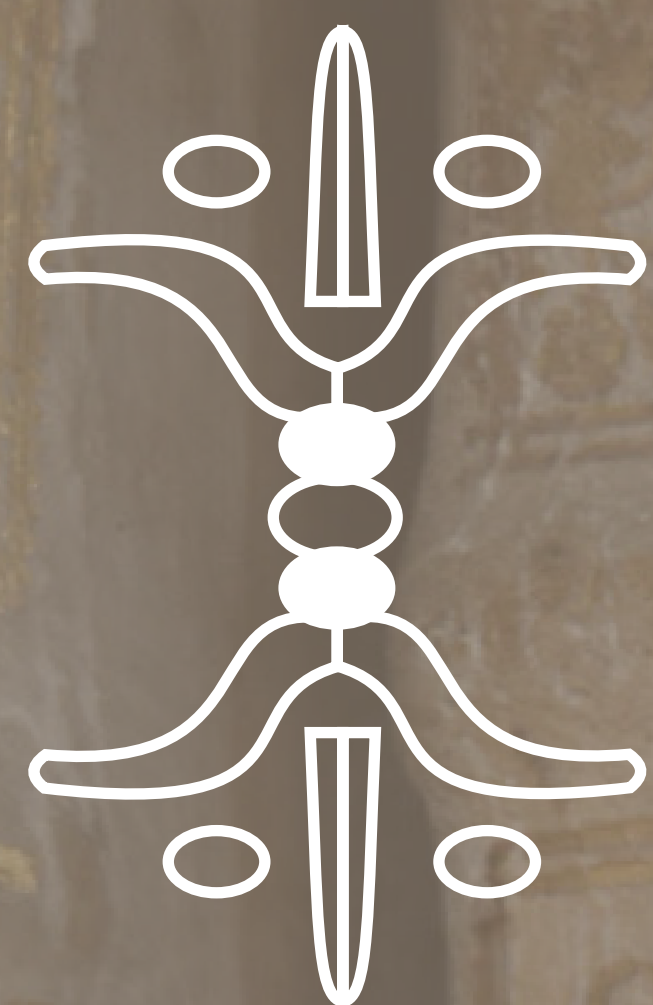

PROVENIENCE KNIH BROUMOVSKÉ KNIHOVNY



Benediktinská knihovna v Broumově byla budovaná již od vzniku kláštera. Na vývoj a strukturu jejího knižního fondu mělo vliv několik historických událostí, předně úzké propojení s břevnovským klášteřem, které trvalo od husitských válek až do roku 1938. Díky tomu se setkáme s řadou tisků pocházejících původně z Břevnova.

V dobách vzniku konventního sálu v 18. století mělo břevnovsko-broumovské opatství v Praze a ve Vídni stálé řádové zástupce, mezi jejichž úkoly patřilo i pravidelné sestavování přehledů o nabídce tamních knihkupců, od nichž opati nakupovali pravidelně velké množství knih.

Vedle toho si opati vydržovali též zvláštní knižní agenty v Německu a střídavě ve Vídni a Římě, kteří se zabývali obstaráváním nejen nové, ale i antikvariátní literatury prakticky po celé Evropě.

Provenienční prvky v broumovských tiscích zahrnují nejen Čechy, Moravu a Slezsko, ale i oblast dnešního Polska, Německa, Rakouska či Itálie.

Stopy po vlastnických znacích nacházíme na různých místech knihy. Díky skutečnosti, že v broumovské knihovně nedošlo k zásadnímu převázání knih, jako například v Rajhradě, můžeme zde nalézt velké množství provenienčních prvků a rukopisných záznamů dřívějších majitelů a v kombinaci s archivními prameny tak sledovat jejich cestu do klášterních knihovnických polic.

V broumovských knihách se tak objevují supralibros, exlibris, razítka či rukopisné poznámky některých broumovských opatů, vzdělců, spisovatelů a příslušníků šlechtických rodů.



Supralibros Štěpána Rautenstraucha (opatem 1773–1785) – Jeden z výrazných a významných broumovských opatů. Člen dvorské studijní komise, ředitel teologických univerzitních studií a autor nové koncepce teologického studia. Součástí broumovské knihovny se stala i jeho osobní bibliotéka.



Supralibros Bedřicha z Donína (1574–1634) – Český šlechtic cestovatel a spisovatel, který působil jako zemský soudí a královský rada. Za svého života podnikl několik cest a je autorem zajímavého cestopisu, tiskem vydaného v roce 1940.



Supralibros Jana Nepomuka Rottera (1807–1886) – Broumovský rodák a absolvent zdejšího klášterního gymnázia. V roce 1828 složil v Broumově řeholní slib a o dva roky později byl vysvěcen na kněze. Břevnovsko-broumovským opatem byl v letech 1844–1886. V té době byl správcem broumovské knihovny Jeroným Ružička (1794–1884).



Exlibris Jana staršího z Hodějova (1496–1566) – Humanisticky vzdělaný šlechtic a mecenáš humanistických spisovatelů a básníků. Založil dvě osobní knihovny, z nichž první se nacházela v jeho pražském sídle, druhou budoval na rodovém zámku v jihočeských Řepicích.



Exlibris hradceckého kanovníka Jana Vokouna – Jan Vokoun byl synovcem světeckého biskupa Antonína Jana Václava Vokouna (1691–1757). Knihy z jeho pozůstatosti zakoupil v roce 1792 opat Jakub Chmel (opatem 1786–1806).



Exlibris Franze Trauttmansdorffa (1662–1719) – Člen rakouské šlechtické rodiny, působící ve státních službách, od roku 1701 například jako velvyslanec ve Švýcarsku. Vlastnil rozsáhlou knihovnu s více než 8000 výtisky a 500 rukopisy.

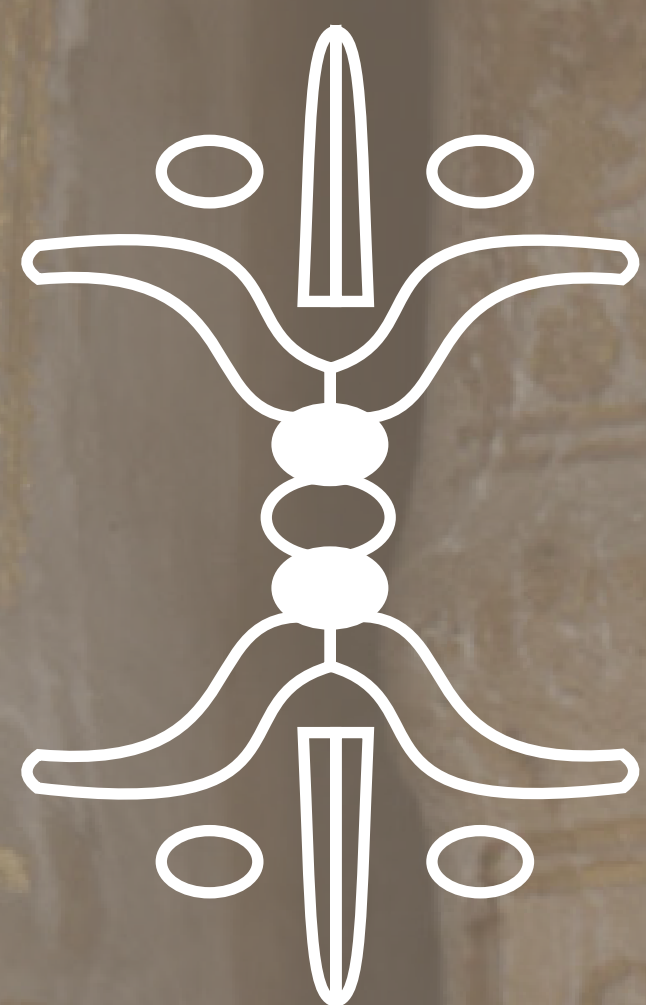

PRŮZKUM KNIŽNÍHO FONDU

Průzkum knižního fondu je úkon, během kterého dochází k podrobnému poznání celého, nebo některé z částí knižního fondu. Může se jednat o průzkum fyzického stavu, typologický průzkum apod. Další možností je kombinace různých typů průzkumu za účelem zajištění potřebných informací o daném knižním fondu.

Cílem průzkumu benediktinských knihoven v Broumově a Rajhradě je zjistit informace o typologii knižních vazeb daného fondu a jejich fyzickém stavu z pohledu konzervátora-restaurátora. Zároveň by měly být na základě průzkumu doporučeny vhodné klimatické podmínky i způsob manipulace s knižním fondem a zpracován návrh dlouhodobého plánu péče o knižní fond. Pro majitele/správce knižního fondu by měl být průzkum usnadněn celkovou orientací ve fondu, zdrojem cenných informací, které mohou pomoci při plánování péče o daný fond a jeho celkový provoz.

Samotný průzkum knižního fondu začíná prohlídkou knižního fondu a prostor, ve kterých je uložen, a slouží k bližšímu poznání fondu, na základě kterého je možné podrobněji naplánovat průběh celého průzkumu.

V návaznosti na tyto zjištěné informace se vyhotovuje danému knižnímu fondu tzv. průzkumový formulář „na míru“, který usnadňuje orientaci v získaných informacích z průzkumu.

Formulář obsahuje základní informace o knize, jakými jsou signatura, titul knihy, datace tisku, místo tisku apod., dále detailnější informace o knižní vazbě, na jejíž popis je průzkum zaměřen. Součástí formuláře je i množství schématických nákrešů typologických znaků knihy, v případě slepotiskové výzdoby je formulář doplněn o frotáž.

Pokud se v rámci průzkumu vyskytne podezření mikrobiologického napadení, jsou z knihy či polic v knihovně odebrány stěry pomocí sterilních vatových tamponů, které jsou následně odesílány na odbornou analýzu/kultivaci. V rámci průzkumu probíhají na knihách, které si to vyžadují, i drobné ambulantní restaurátorské zásahy – např. fixace uvolněného listu v knize, zajištění odpadávajícího kování, pokryvu atd.

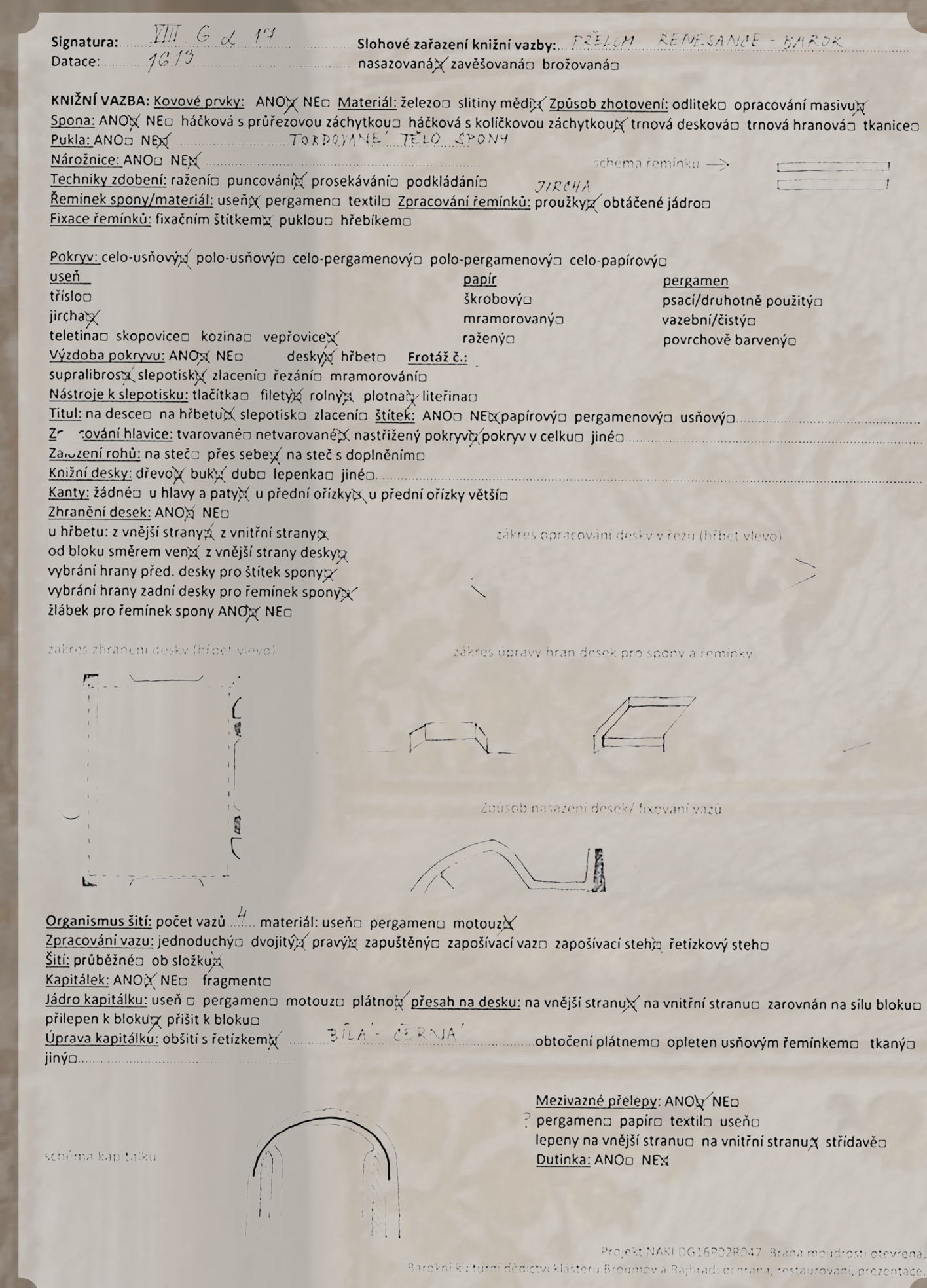

Ukázka jednoho z listů průzkumového formuláře – první strana



Zpracování typologických prvků knihy a jejich zaznamenávání do předpřipraveného formuláře

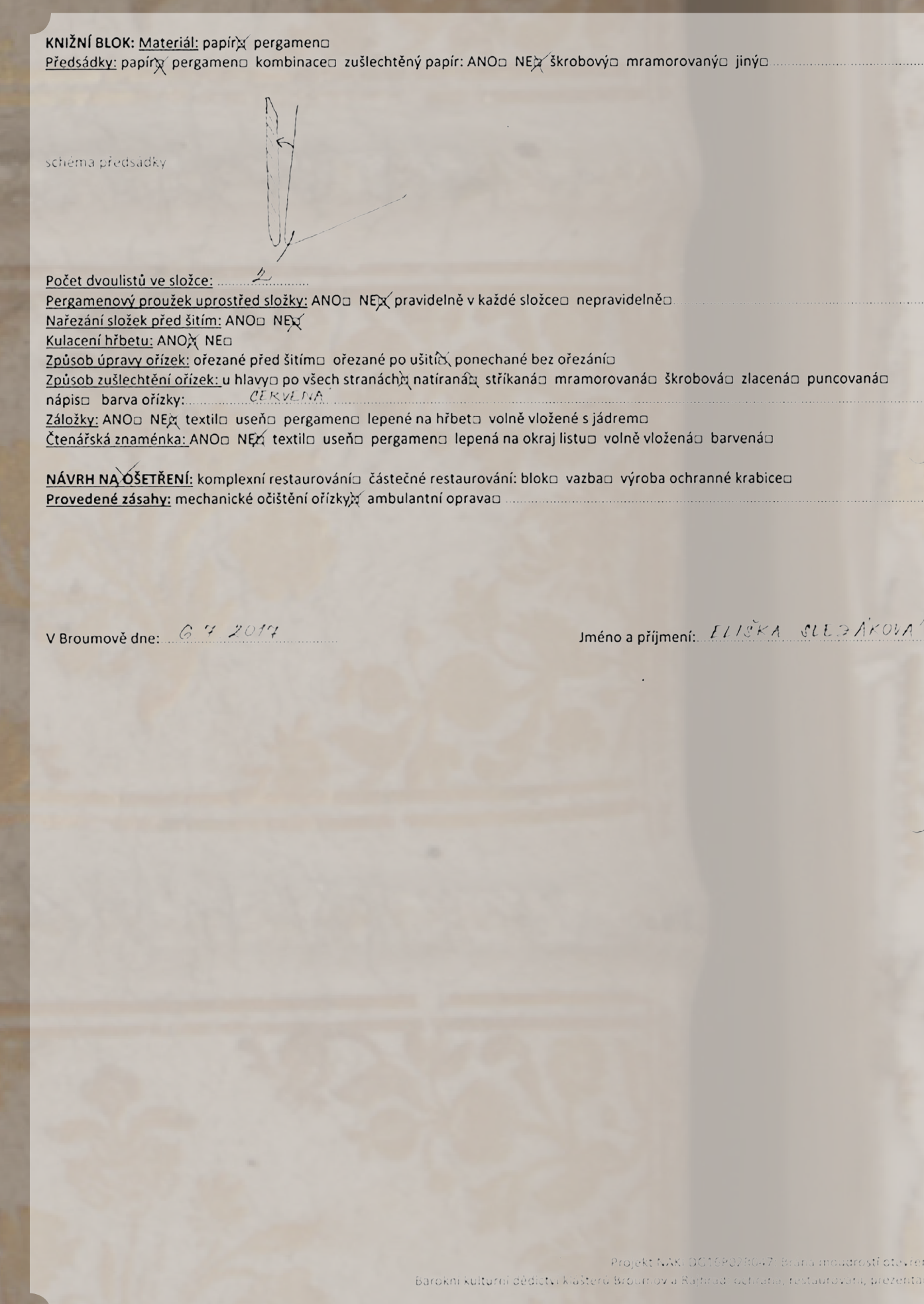

Druhá strana průzkumového listu

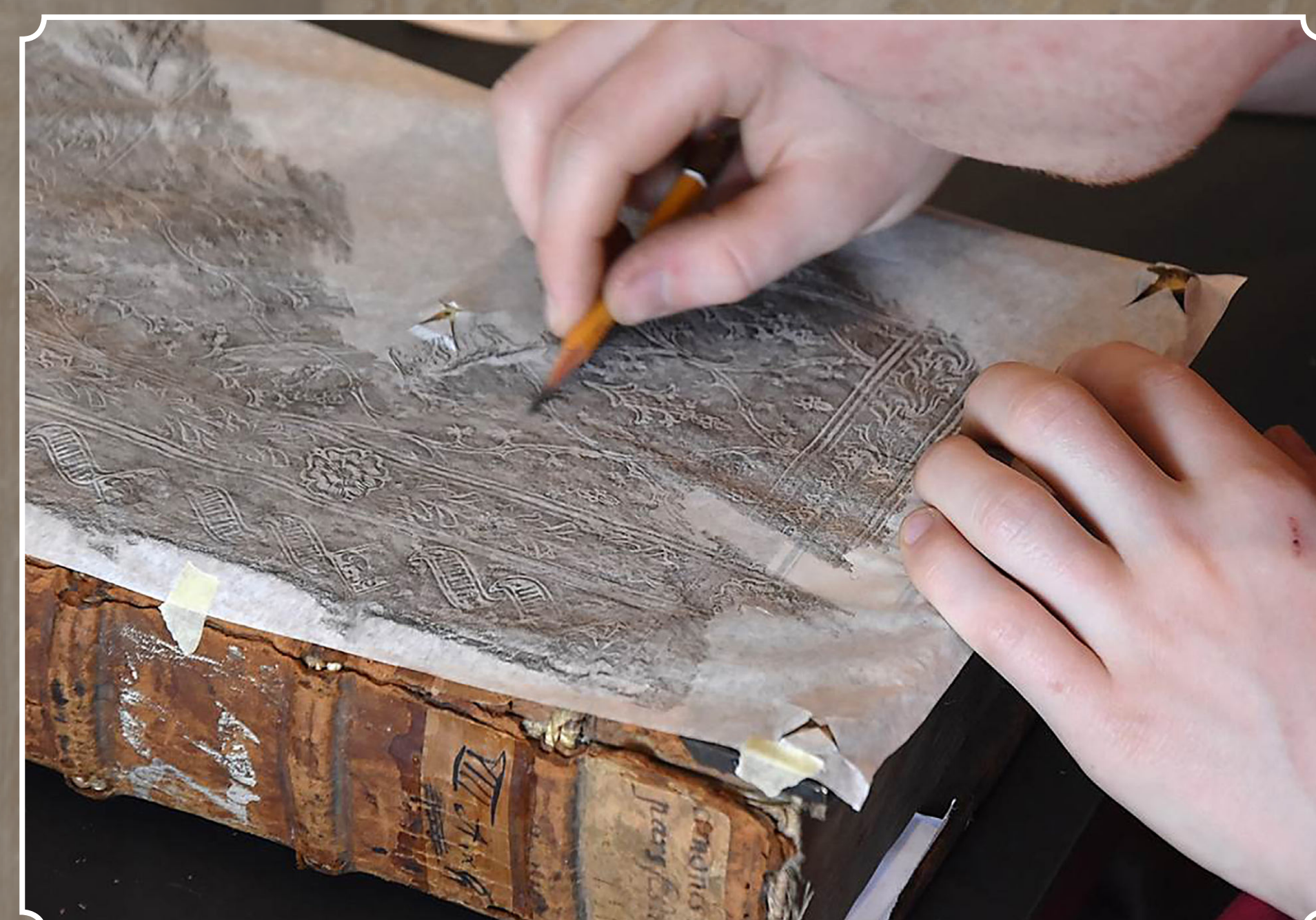

Frotáž slepotiskové výzdoby knižní vazby – součást průzkumu jednotlivých svazků



Provedení stěr pro mikrobiologickou analýzu v průběhu průzkumu



Vracení knih do polic po zpracování

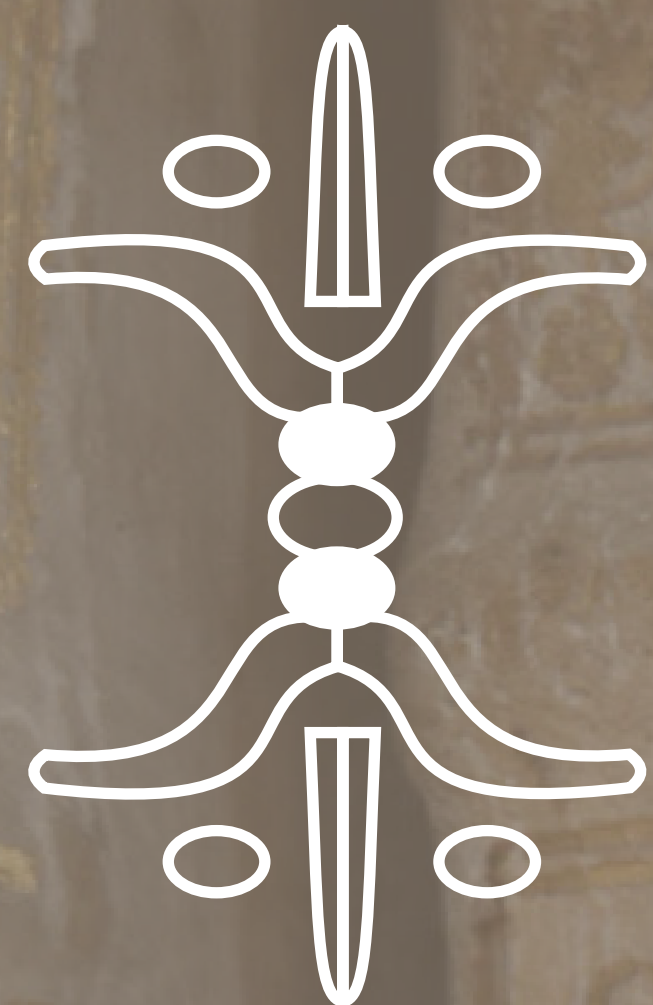

STRUČNÝ PŘEHLED VÝVOJE KNIŽNÍHO KOVÁNÍ



Od raného středověku až do první poloviny 20. století tvoří knižní kování nedílnou součást knižní kultury. Vedle prvotní funkce ochrany knihy samotné je od začátku jeho výskytu možné sledovat tendence i o výtvarné pojednání jednotlivých prvků kovových částí. Estetická funkce postupem času stále sílí.

Pod knižní kování řadíme všechny kovové prvky vazby, jako jsou pukly, spony, nárožnice, hranové lemy, hřeby, trny atd., které slouží k uzavření a ochraně knižního korpusu. Tvar, velikost a zpracování výzdoby jsou poplatné době vzniku. Kování bylo vysekávané, odlévané, ražené i ryté. Materiálem pro výrobu byly slitiny mědi (mosaz, bronz, alpaka) a železa.

Spony držely blok sevřený, pukly chránily povrch pokryvu před odřením, stejně tak i středové kování a nárožnice, které svým přesahem přes hrany desek bránily poškození při bočním nárazu. Štítky a trny sloužily k uzavírání spon. Hřebíky používané k fixaci jednotlivých prvků kování se původně vyráběly ručně přehýbáním a tepáním mosazného plechu. Jejich velikost a tvar je nepravidelný, na rozdíl od hřebíků vyráběných později z drátů.

Od poloviny 19. století nahrazují ruční výrobu knižního kování průmyslová kování a již výrazně převládá estetická funkce nad ochrannou. Z hlediska materiálu se nejčastěji setkáváme s použitím posříbřených slitin mědi.

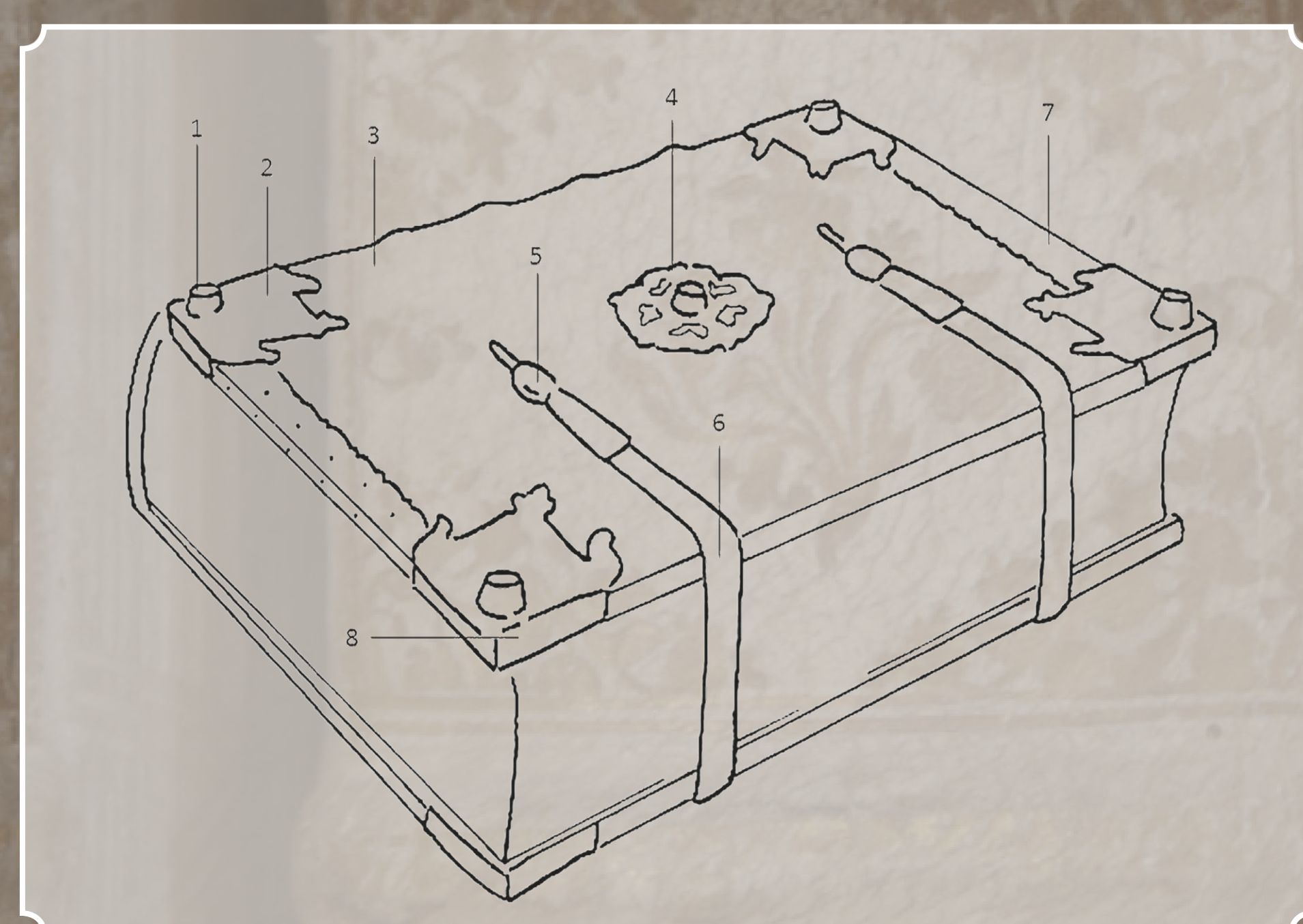

1 – pukla; 2 – nárožnice; 3 – ušňový pokryv; 4 – středové kování; 5 – tělo spony; 6 – ušňový řemínek; 7 – hranové kování; 8 – hranový přesah nárožnice.



► Příklady tvarového zpracování gotických sponových fixačních štítků.



► Základní tvary gotických a renesančních puklic (nahore zleva pánvičkovitá, homolovitá, dole zleva – ve tvaru rozety, knoflíková).



► Různé tvary těl renesančních háčkových spon.



► Ukázky různých tvarů těl barokních trnových spon s trnem v hraně desky.



► Těla spon na knihách z první poloviny 20. století.

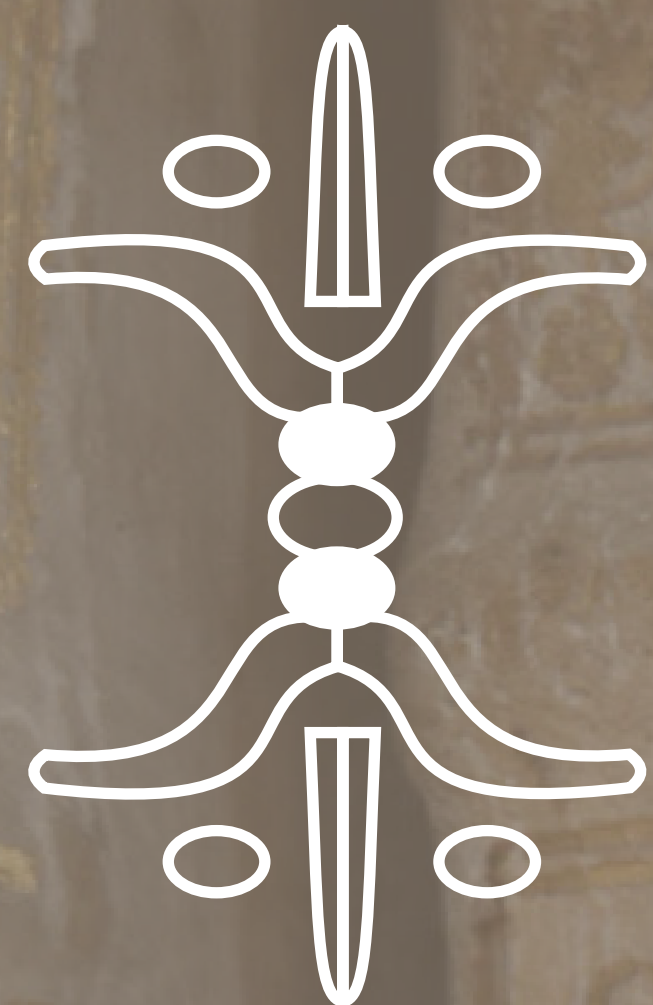

TIŠTĚNÉ KATUNOVÉ PAPIŘY A JEJICH POUŽITÍ U KNIH



Vstup zušlechtěných papírů a celopapírových vazeb do pomyslného života knihy patří k velice zajímavým výtvarným aspektům ve vývoji historické knižní vazby.

Přívlastkem zušlechtěný označujeme dekorativní papír s různorodou barevnou povrchovou úpravou. Vzory byly vytvářeny různými technologiemi - natíráním, máčením, ražením, tištěním. Provedená povrchová úprava měla zejména estetickou funkci. U knih se s nimi nejčastěji setkáváme jako s předsádkami či pokrývkovým materiálem desek vazby, případně ochranných pouzder. Mimo knižní vazbu se s jejich užitím můžeme setkat u hracích karet či tapet.

Vedle termínu zušlechtěný papír se setkáváme i s užitím dalších označení, jako např. knihařský papír, pestrý papír (z něm. Bundpapier) nebo dekorativní papír (z angl. decorative paper). My pracujeme spíše s ter-

mínem zušlechtěný, který dle našeho názoru lépe vystihuje snahu povýšit/zušlechtit obyčejný papír.

Významné místo mezi nimi zastávají tištěné tzv. katunové papíry, pro které je typický pravidelně se opakující vzor, jedno- nebo vícebarevný. Pojmenování katunový nebo kartounový papír je spojeno s využitím matric/štočků, které se používaly pro potisk látek. Kartoun je obchodní označení jemné bavlněné tkaniny, která mohla být bílá, případně potisknutá jednobarevným, nebo vícebarevným vzorem. Pro fabriky, ve kterých se vyráběly, se ustálilo obecné pojmenování „kartůnka“. Pojmenování papírů je tak odvozeno od tohoto názvu.

V broumovské i rajhradské knihovně se vyskytuje celá řada velice zajímavých vzorů v dokonalém technickém provedení.



— Příklad použití katunového papíru na pokrýv. desek vazby

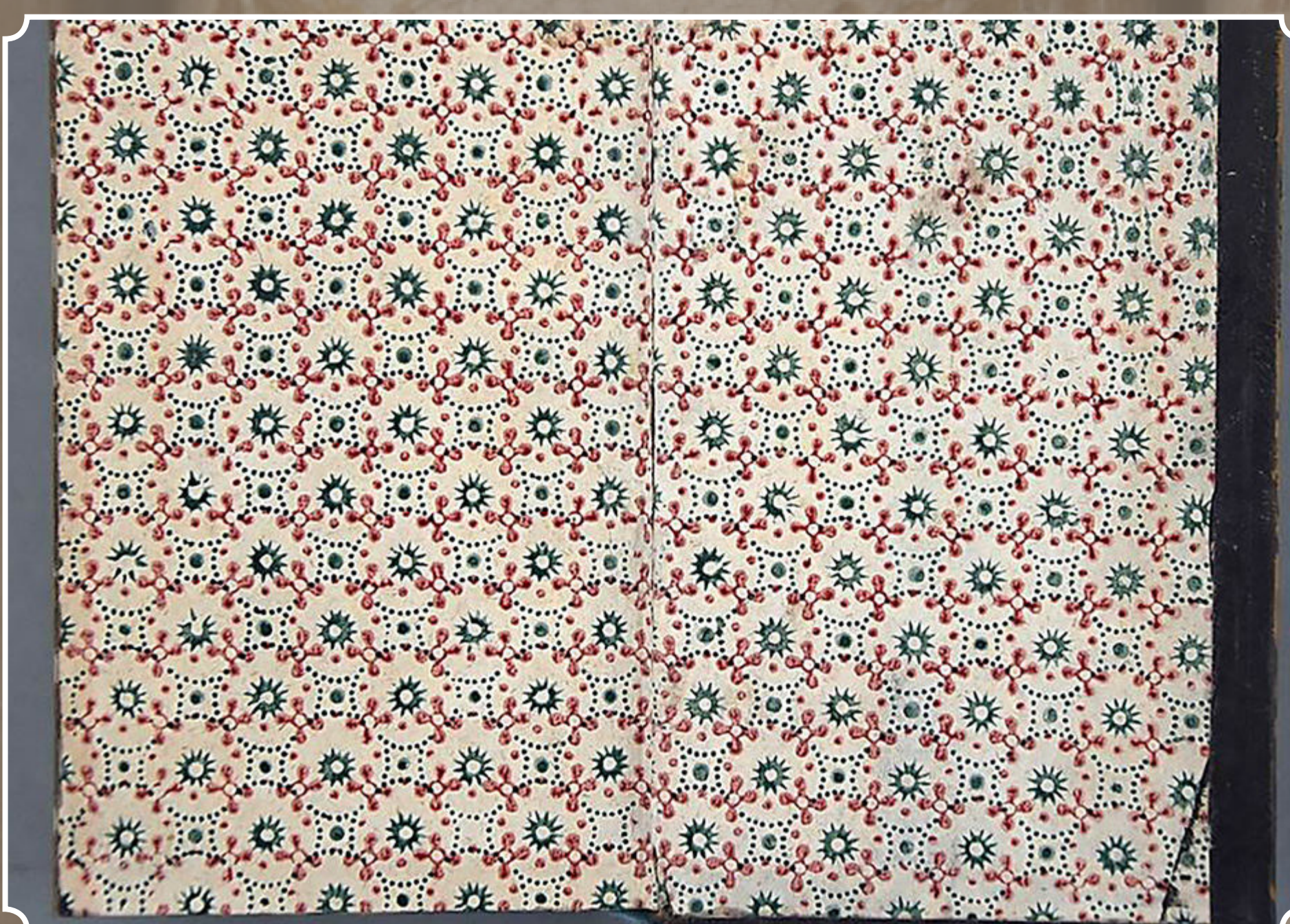

— Příklad použití katunového papíru na předsádky (Broumov sign. XIII Gr 2)

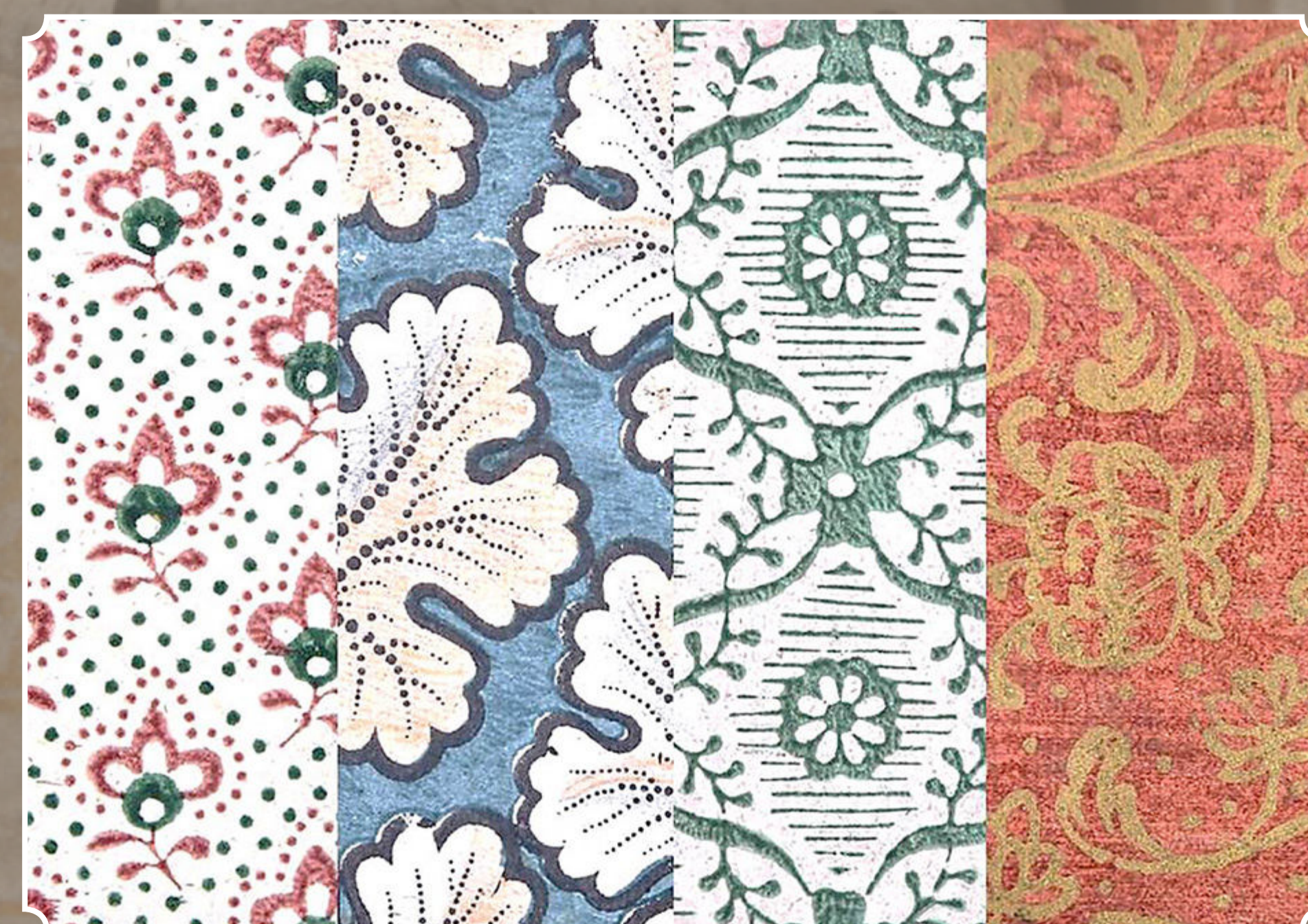

— Ukázka vzorů katunových papírů z benediktinské knihovny v Broumově



— Příklad vzorů katunových papírů objevených na knihách z benediktinské knihovny v Rajhradě

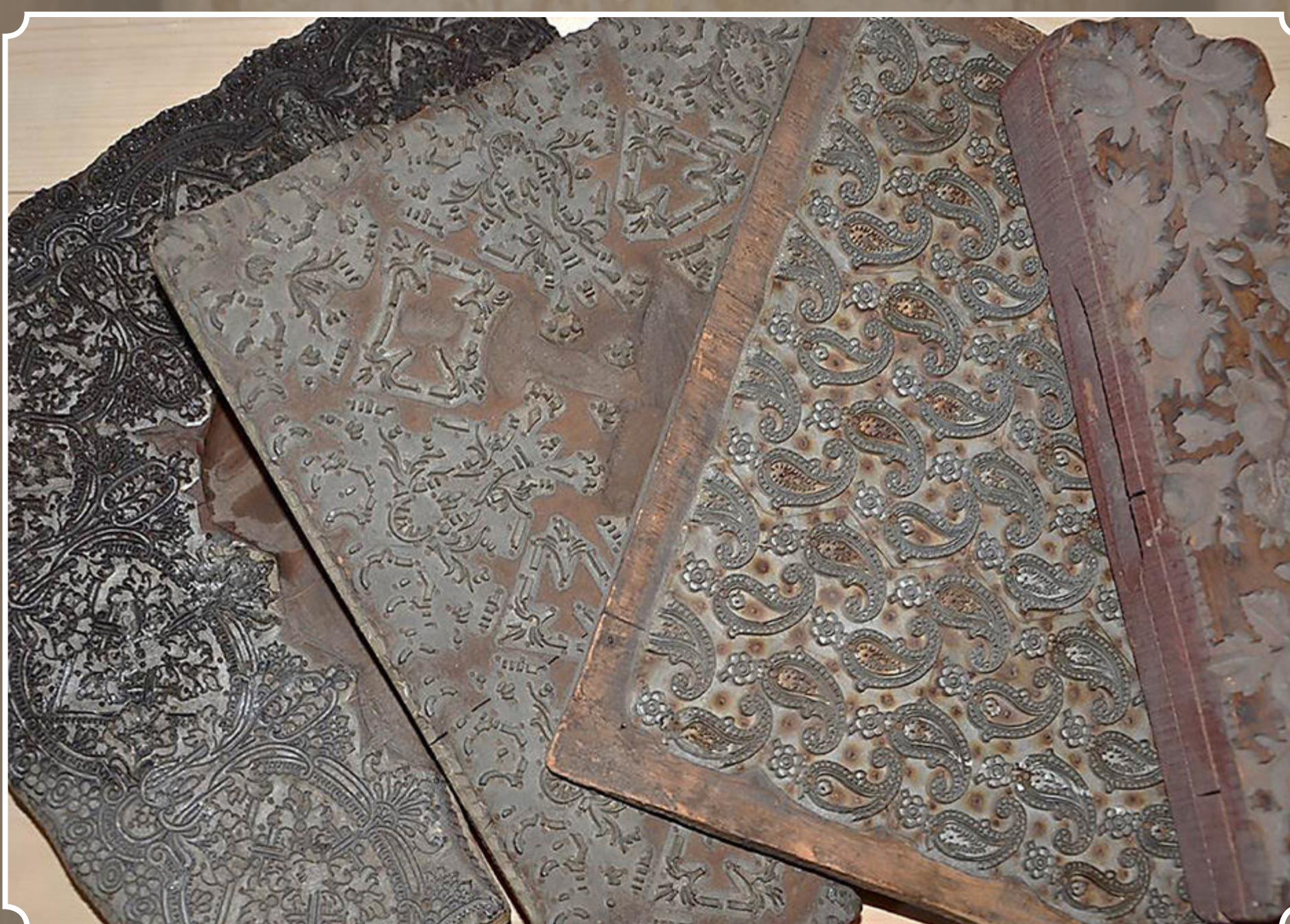

— Originální tiskové matrice používané pro potisk látek



— Tisk katunového papíru z historického štočku

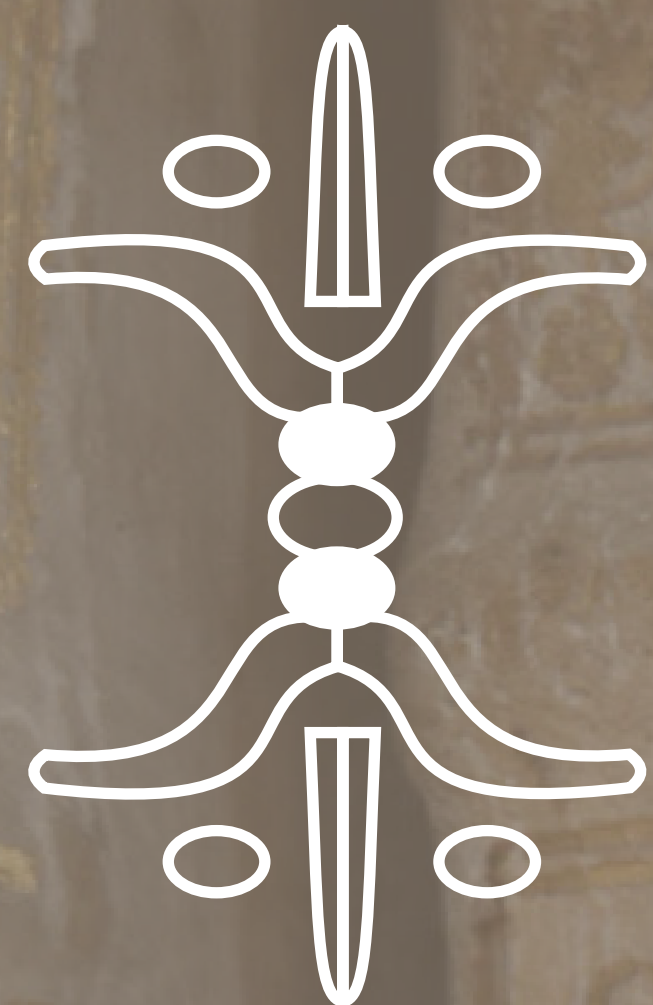

RESTAUROVÁNÍ STARÉHO TISKU Z ROKU 1605



Restaurovala: Eliška Slezáková
Vedoucí práce: MgA. Ivan Kopáčik

Objektem restaurování byl starý tisk z roku 1605 v původní pozdně renesanční knižní vazbě z fondu benediktinské knihovny v Rajhradě. Před započítím restaurátorských prací proběhl průzkum fyzického stavu knihy spojený s odběrem vzorků pro analýzy. Po vyhodnocení analýz a průzkumů byl stanoven koncept restaurování. Vzhledem k zásadně narušené funkčnosti organismu šití knižního bloku bylo přistoupeno ke komplexnímu zásahu, během něhož byl blok oddělen od vazby a rozešit. Restaurování bloku se započalo sejmutím výlepů z obou přídeští. Poté byl blok rozešit. Jednotlivé dvoulisty byly čištěny suchou cestou a následně prošly čištěním ve vodní lázni. Následovalo doklizení a doplnění ztrát papíru tónovanou papírovou suspenzí. Trhliny a oslabená místa byly vyspraveny japonským papírem. Vyskládaný blok byl ušit dle původního systému. Po ušití byl hřbet bloku zaklizen, zkulacen a do mezivazných polí vlepny očištěné a vyrovnané původní pergamenové přelepy. K hlavě a patě hřbetu byla přilepena rekonstruovaná jádra kapitálků, obšitá tónovanou bavlněnou nití dvou barev.

Z desek bylo demontováno kování. Poté došlo k sejmutí usňového pokryvu (suchou cestou) a uvolnění vazů. Knižní desky byly očištěny, defekty vytmeleny a poté nasazeny na knižní blok. Jirchový povrch byl čištěn pěnou Alvolu OMK a 80% izopropylalkoholem. Ztráty povrchu byly doplněny kamencem činěnou kozinou, tónovanou lihovými mořidly. Poté bylo přikročeno k opětovnému pokrytí desek původním usňovým povrchem. Sejmuté kování bylo čištěno demineralizovanou vodou, za použití kartáčků s umělým chlupem. Ohnuté části byly mechanicky vyrovnány a ke spodnímu komponentu bodově přichyceny dvoufázovým epoxidovým lepidlem. Štítky byly od usňového povrchu separovány nátěrem roztoku Paraloidu B72 v toluenu a na závěr byly všechny části kování konzervovány včelím voskem. Posledním krokem byla opětovná aplikace štítků spon na přední desku a vylepení přídeští předsádkové složky. Celý objekt spolu s fragmenty byl vložen do vyhotoveného ochranného pouzdra z alkalické lepenky.

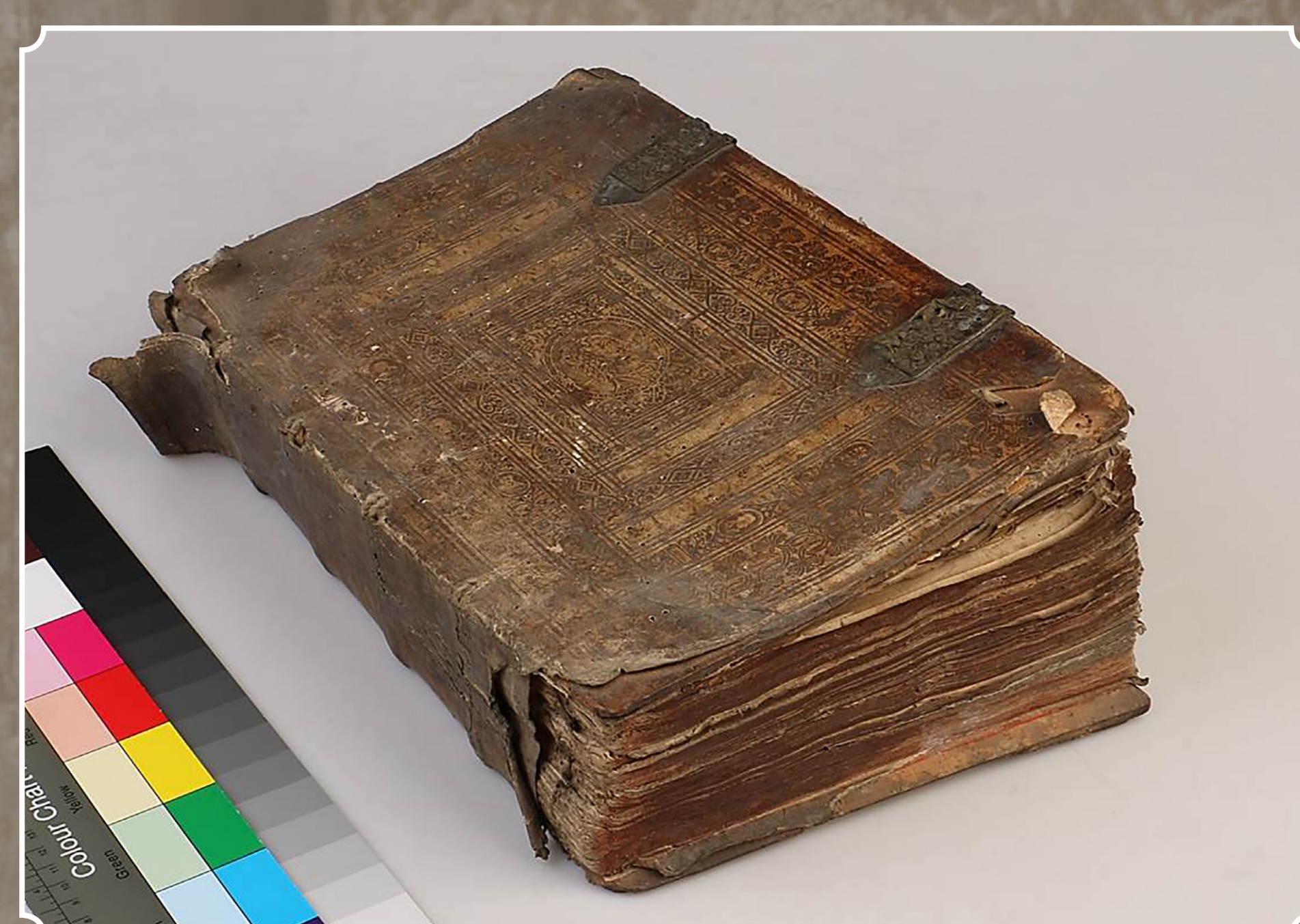

Pohled na přední desku, hřbet a spodní ořízku knihy před restaurováním.



Spodní ořízka a detail vazby před a po restaurování.

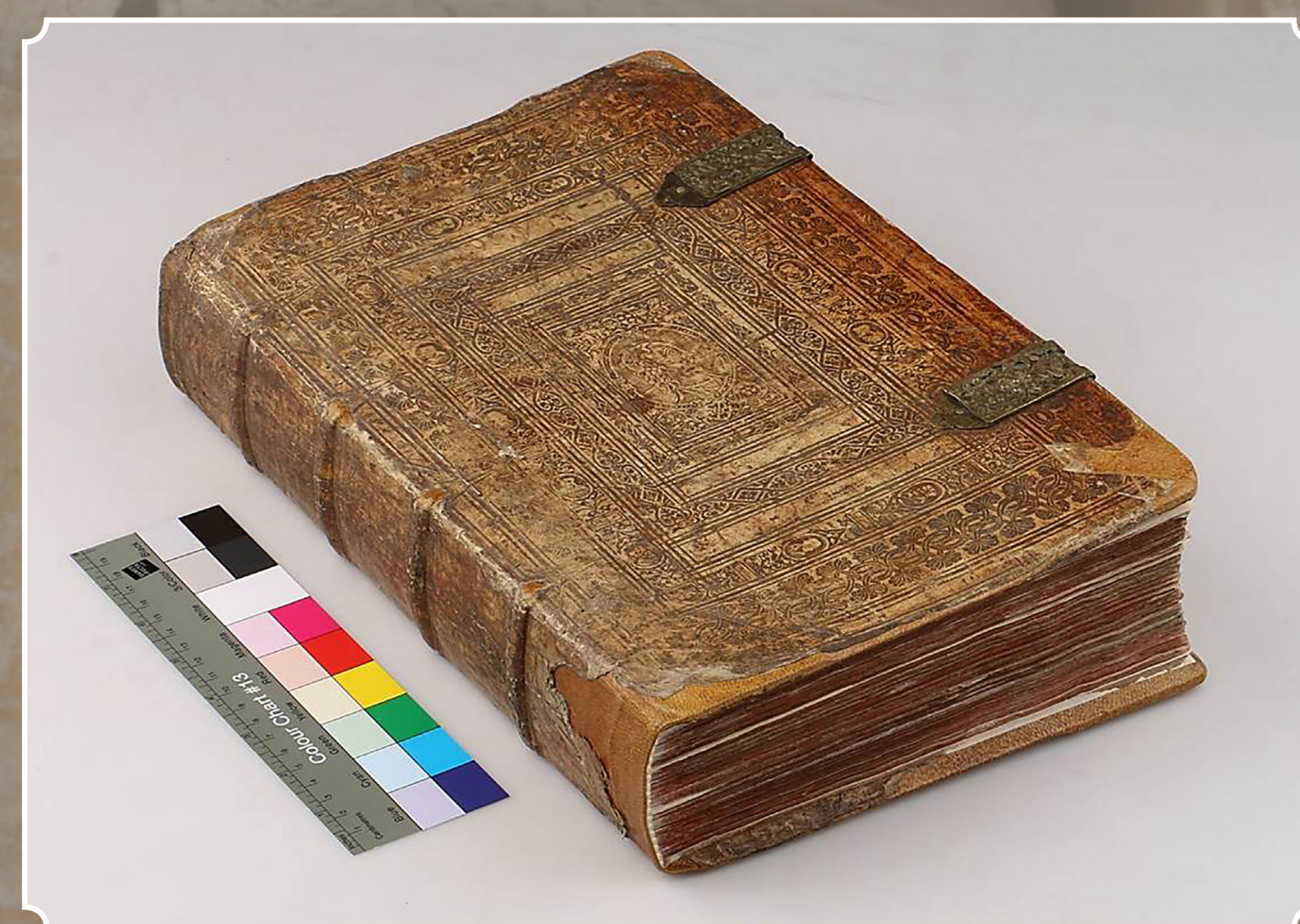

Pohled na přední desku, hřbet a spodní ořízku knihy po restaurování.



Pohledy do bloku knihy před a po restaurování.



Odlepování přídeští, suché a mokré čištění.



Šití knižního bloku, klizení a kulacení hřbetu, aplikace lokálních usňových záplat, vylepení přídeští, dolažení ztrát papíru papírovou suspenzí.

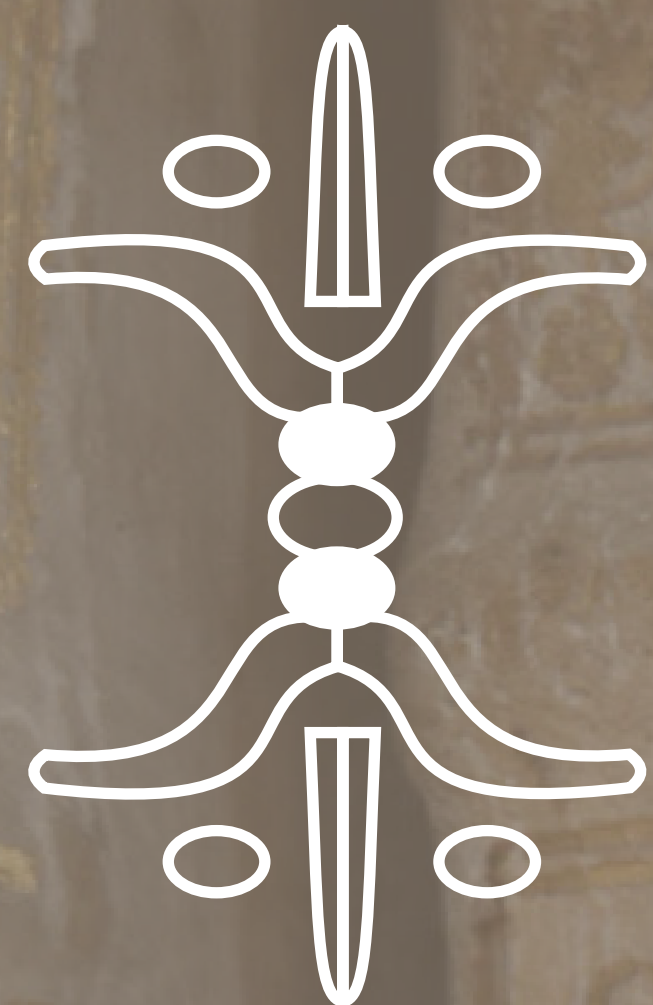

RESTAUROVÁNÍ PRVOTISKU Z ROKU 1482



Restaurovala: Eliška Slezáková
Vedoucí práce: MgA. Ivan Kopáček

Předmětem restaurování byla inkunábule z roku 1482. Autorem textu s titulem *Decretales cum glossa* byl Řehoř IX. a kniha byla vytištěna v Benátkách u Andrease Torresanuse. Prvotisk pochází z fondu benediktinské knihovny v Broumově a dochoval se v původní pozdně gotické vazbě.

Kniha na první pohled nevykazovala rozsáhlejší poškození. Při bližším ohledání díla byla však zjištěna celá řada vážných poškození. Nejprve byla kniha podrobena průzkumu jednotlivých materiálů. Byly provedeny stěry a odebrány vzorky z povrchu a nití kapitálků pro analýzy. Dále bylo změřeno pH papírové podložky a provedeny zkoušky rozpíjivosti záznamových prostředků.

Ve snaze o co nejmenší vstupování do autenticity originální gotické vazby bylo přistoupeno ke komplexnímu restaurátorskému zásahu ovšem s co největším zřetelem na minimalizaci rozsáhlých zákroků.

Mikrobiologické zkoušky prokázaly přítomnost aktivní plísně a tak bylo nutné provést dezinfekci knihy (v parách n-Butylalkoholu). Následně byl celý blok mechanicky čištěn suchou cestou. V místech

poškození mikroorganismy byly jednotlivé listy doklízovány. Deformace a ohyby byly vyrovnávány a v místech trhlin a ztrát byl papír zajištěn tónovaným japonským papírem. Dalším krokem bylo slepení prasklé desky kostním kličem a tmelení směsí bukových pilin, kostního kliču a plavené křídly; s následnou retuší tmelu. Odlepené části povrchu a oděrky byly k desce přilepeny kožním kličem. Uvolněná jádra kapitálků byla nejprve upevněna pomocí roztřepené lněné nitě a jednotlivé sekundární nitě kapitálku byly obtáčené a přichycovány kolem jader pomocí rýžového škrobu. Následně byl povrch v oblasti hlavic podložen tříslučiněnou skopovicí a zpevněn kožním kličem. Poté byl doplněk zastřižen podél okrajů originálu. Obdobně byl zpevněn i usňový řemínek spony.

Kovové prvky byly čištěny demineralizovanou vodou a benzínem. Závěrečná konzervace mosazných prvků byla provedena včelím voskem v benzínu a železné nůty byly ošetřeny Paraloidem B72 v toluenu.

Na zrestaurovanou knížku a fragmenty byla vyhotovena ochranná krabice z alkalické lepenky.



— Celkový pohled na vazbu knihy před restaurováním.



— Průběh restaurování kapitálků a hlavic u paty knihy.



— Celkový pohled na vazbu knihy po restaurování.



— Doklízování poškozených částí fólií, opravy japonským papírem a restaurování knižní desky.



— Srovnávací šikmé pohledy na knihu před a po restaurování.



— Pohled na přední ořízku před a po restaurování a na řešení ochrany knihy při dlouhodobém uložení.